

## SOLLEVATORE KOMETA 150

### SCHEMA TECNICA

**PRODUTTORE:** MEDILAND srl – Viale delle Industrie 5 – 20020 ARESE (MI)

**CODICE ISO:** 12.36.03.006

**REPERTORIO DM SSN** – (Art. 1 comma 409 legge 266/2005) - Nr: **287123/R.**

**CODICE Nr:** 855213

### CARATTERISTICHE TECNICHE E DIMENSIONI:

Sollevatore elettrico completo di imbragatura standard con supporto per la testa. Sollevamento mediante sistema a bassa tensione con batteria.

Struttura in acciaio verniciato epossidico blu  
Supporto di batterie sigillate da 12V e di carica batterie.  
Dotato dei seguenti sistemi di sicurezza:

- Pulsante di arresto d'emergenza
- Sblocco (discesa) in caso d'emergenza
- Sblocco (discesa) meccanico
- Segnalatore acustico: avverte che le batterie sono da ricaricare e che rimangono da 2 a 6 cicli di utilizzo

### SPECIFICHE TECNICHE:

- Dimensione A: cm 12 (tolleranza +/- mm 1,00)
  - Dimensione B: cm 5,5
  - Dimensione C: cm 120, cm 125, cm 130
  - Dimensione D: cm 610, cm 650, cm 750
  - Dimensione E: cm 181, cm 186, cm 196
  - Dimensione F: cm 46
  - Dimensione G: cm 34
  - Dimensione H: cm 60
  - Dimensione I: cm 90, cm 96, cm 106
  - Dimensione N: cm 60
  - Dimensione O: cm 76
  - Dimensione P: cm 97
  - Ruote gemellari diam. mm 76 (post. con freno)
  - (Tempo di lavoro: ogni 2 minuti di lavoro/18 minuti di pausa)
  - Autonomia batterie: 40 sollevamenti max
  - Segnale acustico (BIP) e colore del led luminoso che cambia da verde ad arancio per indicare necessità di caricare le batterie
  - Peso complessivo kg 48 ca. (imballo compreso)
  - Bilancino a 4 ganci
  - Capacità massima di sollevamento kg 150
- (Imbragatura: portata Kg 150 - Ref. Cod. 855201)**

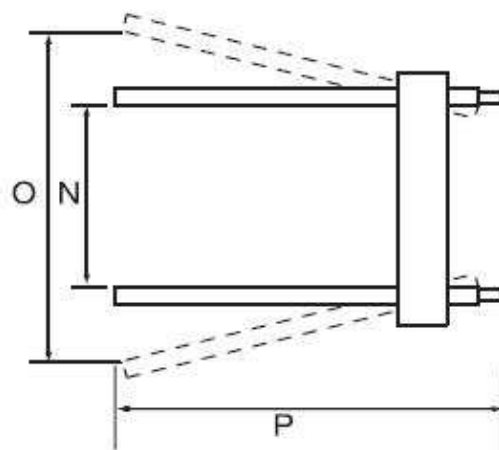
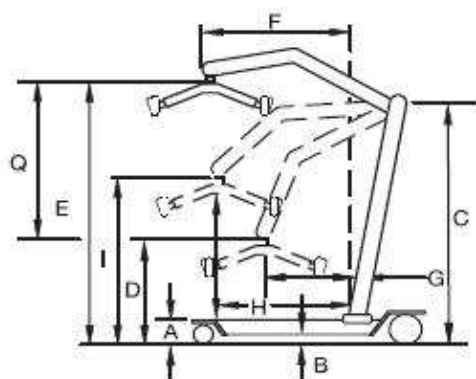

**UNITÀ di CONFEZIONAMENTO:** Pz. 1

**CONFORMITÀ:** MARCHIO CE. CONFORME ALLA DIRETTIVA 93/42, CEE 14 GIUGNO 1993 E DL. 46 del 24/02/1997 E IL PRODOTTO RIENTRA TRA QUELLI DELLA CLASSE I NON INVASIVI.

