

**SOLLEVATORE ELETTRICO CON IMBRACATURA**  
**ELECTRIC LIFT WITH HARNESS**  
**LÈVE-PERSONNE ÉLECTRIQUE AVEC HARNAIS**  
**ELEVADOR ELÉCTRICO CON ARNÉS**  
**ELEVADOR ELÉTRICO COM ARNÊS**  
**LIFT ELECTRIC CU HAM**  
**ELLYFT MED SELE**  
**ELEKTRIČNA DIZALICA S REMENOM**

È necessario segnalare qualsiasi incidente grave verificatosi in relazione al dispositivo medico da noi fornito al fabbricante e all'autorità competente dello Stato membro in cui si ha sede.

All serious accidents concerning the medical device supplied by us must be reported to the manufacturer and competent authority of the member state where your registered office is located.

Il est nécessaire de signaler tout accident grave survenu et lié au dispositif médical que nous avons livré au fabricant et à l'autorité compétente de l'état membre où on a le siège social.

Es necesario informar al fabricante y a la autoridad competente del Estado miembro en el que se encuentra la sede sobre cualquier incidente grave que haya ocurrido en relación con el producto sanitario que le hemos suministrado

É necessário notificar ao fabricante e às autoridades competentes do Estado-membro onde ele está sediado qualquer acidente grave verificado em relação ao dispositivo médico fornecido por nós

Orice accident grav produs, privitor la dispozitivul medical fabricat de firma noastră, trebuie semnalat producătorului și autorității competente în statul membru pe teritoriul căruia își are sediul utilizatorul

Det är nödvändigt att meddela tillverkaren och de behöriga myndigheterna i den berörda medlemsstaten, om alla allvarliga olyckor som inträffat i samband med den medicintekniska utrustning som levererats av oss

Potrebno je prijaviti svaku ozbiljnu nezgodu koja se dogodila u vezi s isporučenim medicinskim proizvođaču i nadležnom tijelu države članice u kojoj se nalazi

**REF** LW06206 (GIMA 43455)



Mingguang Longway Technology Co., Ltd.  
No. 59 Lingji Rd., Industrial Park, Mingguang, Anhui, China  
Made in China



Lotus NL B.V. Koningin Julianaplein 10, 1 e Verd, 2595AA,  
The Hague, Netherlands



Gima S.p.A.  
Via Marconi, 1 - 20060 Gessate (MI) Italy  
gima@gimaitaly.com - export@gimaitaly.com  
[www.gimaitaly.com](http://www.gimaitaly.com)





## 1. AVVERTENZE DI SICUREZZA







### 1.1 Avvertenze generali

- ⚠ Il manuale di istruzioni è parte integrante della fornitura; deve essere conservato con cura e reso accessibile per una consultazione immediata.
- ⚠ Questo documento è rivolto al proprietario, ai responsabili della sicurezza, agli utenti, agli addetti alla manutenzione e deve accompagnare il dispositivo in caso di eventuali trasferimenti.
- ⚠ Il manuale fornisce indicazioni sul corretto utilizzo dei sollevatori, sulle caratteristiche tecniche e sulle precauzioni per la sicurezza. Tuttavia, non può essere utilizzato per sopperire alla mancanza di esperienza.
- ⚠ Se al momento del ricevimento si notano danni causati dal trasporto, il dispositivo non deve essere utilizzato. In tal caso è necessario contattare l'assistenza tecnica per sottoporre il dispositivo a verifica e ispezione.
- ⚠ Il dispositivo deve essere utilizzato da persone in grado di controllare fisicamente la massa del dispositivo o il peso della persona trasportata.
- ⚠ È necessario che l'operatore del dispositivo conosca e abbia compreso appieno il contenuto del manuale.
- ⚠ Prima di ogni utilizzo, verificare sempre l'efficienza dei componenti del freno e la sicurezza in generale.
- ⚠ L'operatore deve tenere entrambe le mani ben salde sul manubrio.
- ⚠ Il dispositivo deve essere utilizzato nel rispetto delle seguenti prescrizioni:
  - L'operatore deve avere più di 18 anni.
  - Non utilizzare l'ausilio come mezzo di trasporto per cose diverse.
  - La persona trasportata non deve avere con sé altri oggetti o pesi aggiuntivi.
  - L'operatore non deve mai allontanarsi dal sollevatore quando una persona è a bordo.
  - Non utilizzare il dispositivo su superfici irregolari.
- ⚠ Il dispositivo non è destinato all'utilizzo da parte di persone (compresi i bambini) con ridotte capacità fisiche, sensoriali o mentali, o con mancanza di esperienza o di conoscenze, a meno che non abbiano potuto beneficiare, attraverso l'intermediazione di un responsabile della loro sicurezza, della sorveglianza o delle istruzioni relative all'uso del dispositivo.

- ⚠ Le persone trasportate e gli operatori non devono fumare per evitare il danneggiamento o l'incendio di abiti, tappezzeria o comunque danni alle persone.
- ⚠ Gli operatori del dispositivo devono impugnare il manubrio con entrambe le mani per garantire un controllo costante del sollevatore.
- ⚠ Il montaggio e le regolazioni devono essere eseguiti esclusivamente da personale autorizzato.
- ⚠ Non sollevare mai il dispositivo quando la persona è a bordo.
- ⚠ Il dispositivo non può essere utilizzato in presenza di spruzzi d'acqua o di condizioni atmosferiche avverse.
- ⚠ L'operatore e il paziente devono prestare attenzione a non indossare scarpe lunghe o abiti cadenti, che possono impigliarsi e costituire una fonte di pericolo.
- ⚠ Prima di utilizzare l'ausilio, accertarsi che il peso della persona trasportata non superi la portata massima consentita. Questo valore è indicato sul braccio di sollevamento.
- ⚠ Il sollevatore è destinato a sollevare e trasferire le persone disabili dal letto alla sedia a rotelle e viceversa, non deve essere utilizzato per trasportare la persona da una stanza all'altra.
- ⚠ Il sollevatore è un ausilio delicato, pertanto non deve essere utilizzato per usi diversi da quelli per cui è stato progettato.
- ⚠ **Qualsiasi incidente grave che si verifichi in relazione all'uso del dispositivo deve essere segnalato al produttore e all'autorità competente dello Stato Membro in cui si trovano l'utente e/o il paziente**

### 1.2 Simboli utilizzati

Nel manuale sono contenuti i seguenti simboli.

|  |   |
|--|---|
|   | <b>Operazione che deve essere eseguita da personale qualificato o da un centro di assistenza.</b> |
|   | <b>Leggere il manuale di istruzioni</b>   |
|   | <b>Operazione che deve essere eseguita da due persone</b>   |
|   | <b>Attenzione! Pericolo</b>   |
|   | <b>Attenzione! Informazioni importanti</b>  |
|  | <b>Utilizzare guanti protettivi</b>   |

Il produttore si riserva il diritto di apportare modifiche al prodotto e alle istruzioni per l'uso senza preavviso o aggiornamento delle produzioni precedenti.

Il costruttore si ritiene sollevato da qualsiasi responsabilità per danni derivanti da un uso improprio da parte di personale non formato, da modifiche o interventi non autorizzati, dall'utilizzo di parti di ricambio non autorizzate, da eventi eccezionali, dalla totale inosservanza delle istruzioni contenute nel presente manuale.

## 2. APERTURA DELLA CONFEZIONE

- Quando si utilizza un carrello per spostare il prodotto imballato, prestare la massima attenzione per evitare lesioni da ribaltamento.
- Aprire la confezione ed estrarre il contenuto con cautela, prestando attenzione a non danneggiarlo.
- Dopo aver disimballato il dispositivo, accertarsi che non sia danneggiato.
- Eventuali danni devono essere segnalati al corriere entro 24 ore.

### 2.1 Consigli per la tutela dell'ambiente

- L'imballaggio è riciclabile al 100%. Per lo smaltimento seguire le norme locali. Il materiale d'imballaggio (sacchetti di plastica, elementi di polistirolo, ecc.) deve essere tenuto fuori dalla portata dei bambini in quanto rappresenta una potenziale fonte di pericolo.
- Ai sensi dell'art. 13 del Decreto Legislativo n. 151 del 25 luglio si raccomanda di osservare le seguenti avvertenze generali
- Il simbolo del bidone barrato sull'apparecchiatura o sull'imballaggio indica che, al termine della sua vita utile, il prodotto deve essere raccolto separatamente dagli altri rifiuti.
  - L'utente che desidera disfarsi di questo dispositivo deve quindi contat-

tare l'azienda locale incaricata dello smaltimento dei rifiuti e seguire il sistema che tale azienda adotta per procedere alle operazioni di smaltimento.

- Un'adeguata raccolta differenziata per il successivo avvio dell'apparecchiatura dismessa al riciclo, al trattamento e allo smaltimento eco compatibile contribuisce a evitare possibili effetti negativi sull'ambiente e sulla salute e favorisce il riutilizzo e/o il riciclo dei materiali di cui l'apparecchiatura è composta.
- Lo smaltimento illegale del prodotto comporta l'applicazione delle sanzioni amministrative previste dalla normativa vigente.

### 3. DESCRIZIONE

Il sollevatore elettrico LW06206 consente di sollevare una persona grazie all'azione dell'attuatore lineare per effettuare i trasferimenti (ad esempio, dal letto alla sedia a rotelle). L'operazione avviene attraverso l'uso di un'imbracatura in tessuto dotata di cinghie di aggancio.

#### 3.1 Illustrazione del prodotto

1. Base
2. Ruote anteriori
3. Ruote posteriori con freno
4. Colonna
5. Braccio di sollevamento
6. Bilanciere di supporto dell'imbracatura
7. Sistema di apertura della base
8. Maniglia
9. Unità di controllo con batteria e caricabatterie interno
10. Anello di sicurezza
11. Attuatore lineare
12. Pedali di apertura delle gambe del sollevatore



Il dispositivo viene fornito di serie con un'imbracatura standard di medie dimensioni

13. occhiello di aggancio al supporto del lato testa
14. occhiello di aggancio al supporto del lato gamba

### 4. MONTAGGIO

Il dispositivo deve essere montato e testato da personale qualificato prima del suo utilizzo.

Queste operazioni devono essere eseguite da personale qualificato

#### 4.1 Montaggio del telaio

Estrarre tutte le parti dalla confezione.

Posizionare la colonna portante (2) in verticale rispetto alla base (1) e fissarla in posizione con il bullone in dotazione (3). Utilizzando una chiave M19 e il perno rimovibile (4), serrare il bullone (3).

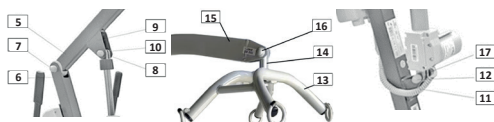
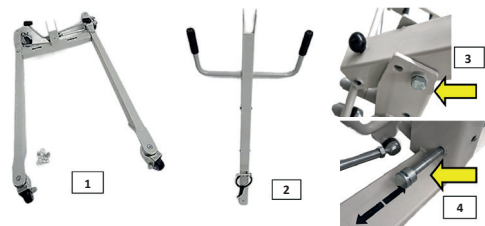

Inserire il braccio (5) nella relativa flangia (6) in cima alla colonna portante e fissarlo in posizione con il bullone e il dado (7) in dotazione. Serrare il bullone e il dado con una chiave M17.

Inserire l'estremità superiore dell'attuatore elettrico (8) nella flangia del braccio superiore (9) e fissarlo in posizione con il bullone e il dado in dotazione (10). Serrare il bullone e il dado con una chiave M17.

Inserire l'estremità inferiore dell'attuatore elettrico (17) nell'apposita flangia (11) e fissarla con il bullone (12) in dotazione. Serrare il bullone e il dado con una chiave M17.

Inserire il perno girevole (14) del bilanciere di supporto dell'imbracatura (13) nella sede all'estremità del braccio di sollevamento (15) e fissarlo con il bullone in dotazione (16). Serrare il bullone e il dado con una chiave M17.

#### 4.2 Installazione dell'impianto elettrico



Procedere nel modo seguente:

Collegare il cavo del motore (3) al connettore (b) dell'unità di controllo (2). Collegare il cavo della pulsantiera (1) al connettore (a) della unità di controllo (2). NOTA: il connettore (c) non viene utilizzato in questa versione del sollevatore

### 5. SPECIFICHE

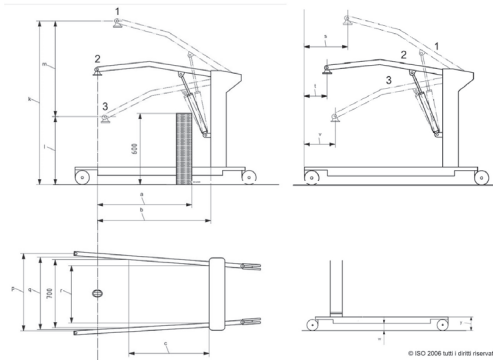

© ISO 2008 tutti i diritti riservati

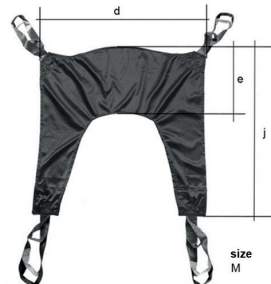

Materiale: 100% poliestere

|   | Descrizione   | Mm   |
|---|---|------|
| 1 | Posizione più alta  | 1870 |
| 2 | Posizione in corrispondenza della distanza massima  | 1610 |
| 3 | Posizione più bassa   | 440  |
| a | Distanza massima in corrispondenza di un'altezza di 600 mm  | 610  |
| b | distanza massima dalla base.  | 610  |
| c | Distanza dalla base con gambe aperte a 700 mm.  | 800  |
| k | altezza massima del CSP (punto di sospensione centrale)   | 1870 |
| i | altezza minima del CSP (punto di sospensione centrale)  | 440  |
| m | Escursione di sollevamento  | 1430 |
| p | larghezza interna massima   | 720  |
| q | larghezza interna in corrispondenza della massima distanza  | 670  |
| r | larghezza interna minima  | 480  |
| s | distanza minima tra la parete e il CSP (punto di sospensione centrale) in corrispondenza dell'altezza massima (gambe allargate)     | 560  |
| t | distanza minima tra la parete e il CSP (punto di sospensione centrale) in corrispondenza della massima estensione (gambe allargate) | 220  |
| v | distanza minima tra la parete e il CSP (punto di sospensione centrale) in corrispondenza dell'altezza minima (gambe allargate)      | 560  |
| y | Altezza della base  | 115  |
| w | spazio libero sotto le gambe  | 50   |
|   |   |      |
| d | larghezza totale  | 920  |
| e | altezza della fascia posteriore   | 560  |
| j | lunghezza totale  | 1050 |

| Caratteristiche Tecniche   |                             |      |
|--|-----------------------------|------|
| Peso (kg)  |                             | 37   |
| Portata (kg)   |                             | 150  |
| Diametro ruota anteriore (mm)  |                             | 75   |
| Diametro ruota posteriore con freno di stazionamento (mm)  |                             | 100  |
| Raggio di rotazione 360° (mm)  |                             | 1260 |
| Batteria di alimentazione interna (piombo gel)   | 24 V cc (2x12 Vcc) - 2.9 Ah |      |
| Alimentazione per la ricarica della batteria   | 100-240 Vca - 50/60 Hz      |      |
| Numero di cicli di sollevamento con batteria al massimo dell'efficienza e carica iniziale superiore al 90% | Carico = 150 kg             | 30   |
| Tempo medio di ricarica con meno del 10% di carica della batteria (h)                                      |                             | 4    |

|  |                  |
|--|------------------|
| Temperatura ambiente di utilizzo (C°)                  | 0 ÷ 45           |
| Temperatura di conservazione in ambiente asciutto (C°) | -10 ÷ 40         |
| Dimensioni della confezione L x P x A (mm)             | 670 x 1160 x 260 |
| Peso con imballaggio (kg)                              | 42               |
| Livello sonoro (dB)                                    | < 70             |

## 6. USO PREVISTO

### 6.1 Uso previsto

L'uso del dispositivo è consentito solo a condizione che tutti i dispositivi di sicurezza e le parti operative funzionino in modo efficiente.

- Il sollevatore è destinato al sollevamento e al trasferimento di persone disabili (ad esempio dal letto alla sedia a rotelle e viceversa); non può essere utilizzato per trasferire la persona da una stanza all'altra.
- Il sollevatore è un ausilio specifico, pertanto non deve essere utilizzato per impieghi diversi da quelli per cui è stato progettato.

L'ausilio può essere utilizzato solo su superfici piane con un fondo stabile. Le modalità di impiego sono esclusivamente quelle descritte nel presente manuale. Si consiglia pertanto di leggere attentamente le presenti istruzioni per acquisire familiarità con il funzionamento del dispositivo.

### 6.2 Divieto di utilizzo

- Il dispositivo non può essere utilizzato per sollevare oggetti diversi dalle persone
- Il dispositivo non può essere utilizzato se il peso della persona supera la portata massima consentita (150 kg)
- Il dispositivo non può essere utilizzato se l'imbracatura in dotazione non permette di gestire in sicurezza le dimensioni o la patologia del soggetto da sollevare.
- Il dispositivo non può essere utilizzato da operatori che, a causa della loro struttura e costituzione fisica, possono avere difficoltà a controllare il peso della persona e del sollevatore.
- Il dispositivo non può essere utilizzato in ambienti soggetti a spruzzi d'acqua o a condizioni meteorologiche critiche o sfavorevoli.
- Inoltre, non dovrebbe essere utilizzato in tutti i casi in cui non vengono rispettate le prescrizioni di cui al Capitolo 2.
- Il dispositivo non deve essere utilizzato se si riscontrano difetti o anomalie che potrebbero generare situazioni di pericolo inaspettate.

### 6.3 Rischi residui

- Rischio di schiacciamento dei piedi del personale addetto in caso di inosservanza di quanto prescritto nel presente manuale.
- Rischio di intrappolamento di indumenti larghi e cadenti che raggiungono la parte inferiore del dispositivo di ausilio.
- Rischio di caduta del paziente se non vengono adottate tutte le precauzioni necessarie per operare il dispositivo e mantenere una posizione verticale e stabile.

## 7. USO

- ⚠ Prima dell'utilizzo quotidiano del dispositivo, controllare sempre lo stato e l'efficienza generale dell'apparecchio e la carica della batteria.

### 7.1 Carica della batteria

La unità di controllo è dotata di un connettore per il cavo di ricarica della batteria (in dotazione) indicato nell'area cerchiata in giallo dell'unità di controllo.



### Indicazioni per la carica

- La batteria deve essere caricata solo con il cavo in dotazione.
- Evitare di utilizzare prolunghe, adattatori o altri dispositivi.
- Lo stato di carica della batteria è visibile direttamente sull'unità di controllo nel display LCD.



Le batterie non richiedono manutenzione. Collegare il connettore alla presa dell'unità di controllo. Collegare la spina del caricabatterie alla rete elettrica. La ricarica della batteria quando il livello di carica è basso o completamente scarico richiede circa 4 ore.

**Se il dispositivo rimane inutilizzato per un periodo di tempo prolungato (oltre un mese), è necessario ricaricare la batteria ogni mese.**

## 7.2 Funzione di sollevamento

- Assicurarsi che la batteria sia completamente carica.
- Assicurarsi che il pulsante di sicurezza sia sbloccato ruotandolo in senso antiorario.
- Premere il pulsante del telecomando per azionare il sollevatore.
- È possibile controllare il movimento del dispositivo anche tramite i 2 pulsanti sul corpo dell'unità di controllo principale, accanto al display della batteria



## 7.3 Funzione dell'anello di sicurezza

A fronte di potenziali malfunzionamenti del gruppo elettrico della macchina, o a situazioni critiche come arresti imprevisti per batteria scarica, è possibile regolare l'altezza del braccio di sollevamento e di conseguenza del suo bilanciante, semplicemente agendo sull'apposito anello di sicurezza posto all'estremità dell'attuatore lineare.

La manopola rossa (a) situata nella parte superiore dell'attuatore può essere spostata manualmente verso il basso facendola passare dalla posizione di fig. 1 a quella di fig. 2; a questo punto è possibile ruotarla manualmente attivando così la salita o la discesa manuale del braccio di sollevamento. Il sollevatore è inoltre dotato di sicurezza contro lo schiacciamento accidentale dovuto al movimento braccio del dispositivo: in pratica, se il braccio di sollevamento incontra un ostacolo durante il suo spostamento motorizzato verso il basso, per evitare di causare danni a persone o cose, si sposterà automaticamente nella posizione di cui alla figura 2 e arresterà automaticamente la discesa verso il basso (anche se viene premuto il pulsante di comando per la discesa il motore dell'attuatore funzionerà a vuoto)

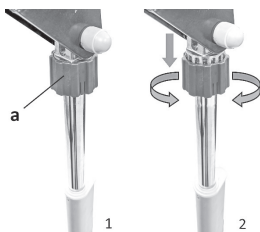

## 7.4 Uso delle imbracature

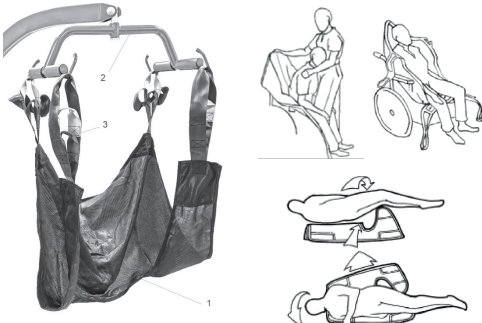





Per l'utilizzo dell'imbracatura universale in dotazione (non adatta a pazienti non in grado di controllare la testa), fare riferimento alla seguente procedura:

- Applicare l'imbracatura (1) al paziente o alla persona disabile (i disegni sottostanti sono puramente indicativi dell'applicazione al paziente sdraiato o seduto)
- Abbassare il braccio di sollevamento al livello desiderato.
- Fissare l'imbracatura (1) ai ganci del bilanciante di supporto dell'imbracatura (2) e sollevare il paziente.

Prima del sollevamento, adattare l'imbracatura (1) alle esigenze del paziente, scegliendo opportunamente gli occhielli di aggancio (3), identificati da 3 colori diversi per ciascuno di essi, da agganciare ai ganci.

Una combinazione diversa dei colori degli occhielli di aggancio tra il lato testa e il lato gambe dell'imbracatura determinerà un'inclinazione e una posizione diverse del paziente al momento del sollevamento.

| position  | Leg's fixed ringbelt | Head's fixed ringbelt |
|---|----------------------|-----------------------|
|  | BLUE                 | RED                   |
|  | BLUE                 | YELLOW                |
|  | BLUE                 | BLUE                  |
|  | YELLOW               | BLUE                  |

## 7.5 Apertura della base del sollevatore

L'allargamento della base del sollevatore avviene per mezzo di uno speciale sistema di pedali posto nella parte posteriore: premere il pedale (A) per aprire, premere il pedale (B) per chiudere.

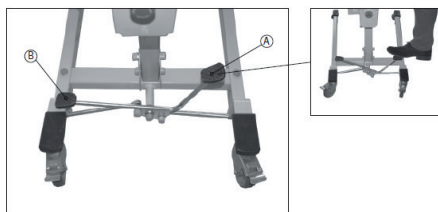

## 7.6 Come ripiegare il sollevatore

Per ripiegare il sollevatore, procedere come segue: abbassare il braccio di sollevamento completamente tramite il comando elettrico

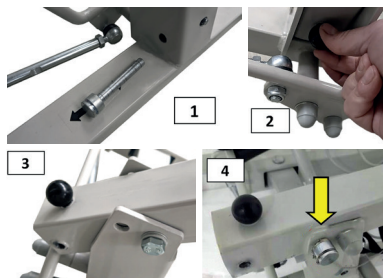

Procedere quindi all'estrazione del perno di bloccaggio (1), che sostiene la colonna portante, e sganciare il pomello di chiusura (2) tirandolo; quindi piegare la colonna portante in avanti (3) e, una volta raggiunta la posizione orizzontale della colonna, inserire il perno di bloccaggio nella posizione indicata (4) per fissare la colonna portante in posizione ripiegata.

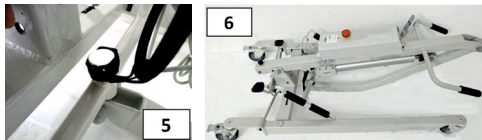

Fissare la cinghia elastica al perno del telaio (5)

Il sollevatore si presenterà come in figura (6)

Per aprire nuovamente il sollevatore, seguire in ordine inverso il procedimento di ripiegatura descritto in precedenza.

## 8. MANUTENZIONE ORDINARIA

Il sollevatore richiede una manutenzione ordinaria al pari di qualsiasi altro prodotto, necessaria per mantenerlo in perfette condizioni di efficienza, anche dopo anni di utilizzo.

Rimuovere lo sporco e tutti gli eventuali corpi estranei che si accumulano nell'utilizzo quotidiano. È possibile utilizzare un aspirapolvere domestico. Di seguito è riportata una tabella con l'indicazione della frequenza delle operazioni di manutenzione.

**Tabella di manutenzione ordinaria**

| Frequenza:                          |   |
|-------------------------------------|---|
| Semestrale                          | Pulizia delle parti in metallo<br>Pulire queste parti in base all'uso e alle esigenze<br>Pulizia delle parti in plastica<br>Pulire queste parti in base all'uso e alle esigenze<br>Pulizia delle ruote<br>Pulire queste parti in base all'uso e alle esigenze   |
| Bimestrale                          | Lubrificazione<br>A seconda dell'uso e delle esigenze   |
| Annuale                             | Controllo generale<br>Controllare le ruote e serrare i bulloni Controllare l'impianto frenante<br>Controllare che la vernice non sia arrugginita o sceggiata<br>Controllare che le parti in plastica siano intatte e il loro stato di usura; se necessario, sostituirle<br>Verificare il corretto funzionamento dei motori elettrici e lubrificare le viti scorrevoli |
| Semestrale                          | Batteria<br>Verificare che la batteria non impieghi un tempo eccessivo per ricaricarsi, in caso contrario contattare il servizio di assistenza tecnica.   |
| Trasferimento a terzi o riparazione | Disinfezione Attenzione!<br>I disinfettanti devono essere utilizzati solo da personale appositamente qualificato.<br>La disinfezione di questo dispositivo deve essere effettuata da centri specializzati secondo le disposizioni dell'autorità sanitaria competente.<br>Per ulteriori informazioni, contattare il proprio fornitore di servizi tecnici autorizzato.  |

### 8.1 Pulizia delle parti in metallo

Le parti in metallo verniciato possono essere pulite con gli spray per uso domestico disponibili in commercio, facendo però attenzione che non contengano alcol o solventi che possano scolorire o danneggiare la vernice stessa. Le parti cromate possono essere pulite con normali prodotti per uso domestico e poi asciugate bene. Non utilizzare getti o spruzzi d'acqua direttamente sul dispositivo.

### 8.2 Pulizia delle parti in plastica

Per la pulizia delle parti in plastica, utilizzare un detergente speciale per la plastica commerciale seguendo le istruzioni e le controindicazioni riportate nelle istruzioni per l'uso del prodotto. Evitare di utilizzare solventi o prodotti contenenti alcool.

Non utilizzare getti o spruzzi d'acqua direttamente sul dispositivo.

### 8.3 Pulizia delle ruote

Pulire periodicamente le ruote, anche a seconda del tipo di ambiente in cui viene utilizzato il dispositivo.

Rimuovere dalle superfici tutte le parti solide che potrebbero rimanere incastrate nella gomma, e i fili e i capelli che potrebbero avvolgersi intorno al mozzo rendendone difficile la rotazione.

Pulire il meccanismo di bloccaggio con uno spazzolino da denti.

## 9. RISOLUZIONE DEI PROBLEMI

| Componente | Problema   | Soluzione  |
|------------|--|--|
| Ruota      | Cigolio durante il movimento   | Pulire le ruote Lubrificare le ruote<br>Sostituire le ruote                                |
|            | Batteria scarica   | Controllare il caricabatterie, caricare se necessario                                      |
|            | Pulsante di sicurezza premuto  | Sbloccare il pulsante  |
|            | I cavi di collegamento di attuatore/telecomando/ unità di controllo non sono collegati correttamente | Controllare i collegamenti elettrici Controllare il funzionamento dei componenti elettrici |

|          |   |  |
|----------|---|--|
| Batteria | La batteria non si carica normalmente, impiega un tempo eccessivo o non si carica completamente | Verificare l'integrità elettrica dell'unità di controllo<br>Verificare l'integrità e la modalità di collegamento tra la macchina e la corrente di rete |
|          | La batteria ha una carica limitata  |  |

## 10. ACCESSORI

|         |  |   |
|---------|--|---|
| LW06407 |  | IMBRACATURA UNIVERSALE<br>Misure: S-M-L |
| LW06401 |  | Imbracatura Economy<br>Misure: S-M-L    |

## LEGENDA SIMBOLO

|  |   |
|--|---|
|  | Fabbricante   |
|  | Data di fabbricazione   |
|  | Codice prodotto   |
|  | Numero di lotto   |
|  | Rappresentante autorizzato nella Comunità europea                               |
|  | Attenzione: Leggere e seguire attentamente le istruzioni (avvertenze) per l'uso |
|  | Seguire le istruzioni per l'uso   |
|  | Dispositivo medico conforme al regolamento (UE) 2017/745                        |
|  | Dispositivo medico  |
|  | Identificatore univoco del dispositivo  |
|  | Smaltimento RAEE  |
|  | Importato da  |

### CONDIZIONI DI GARANZIA GIMA

Si applica la garanzia B2B standard Gima di 12 mesi.

**Smaltimento:** Il prodotto non deve essere smaltito assieme agli altri rifiuti domestici. Gli utenti devono provvedere allo smaltimento delle apparecchiature da rottamare portandole al luogo di raccolta indicato per il riciclaggio delle apparecchiature elettriche ed elettroniche.