

Lemi[®]
ITALIAN WELLNESS EQUIPMENT



GINECOLOGIA

GYNAECCOLOGY

GYNO PLUS



standard version with thigh support / versione standard con reggicose



version with removable legrest / versione con gamba estraibile

COD. 305 + 348

Gyno Plus is specifically designed for gynaecological, urological and ultrasound use. Thanks to its minimum height of 51 cm and very precise adjustment of several positions, it ensures maximum ease of access for the patient and at the same time offers ideal functionality for the doctor.

Gyno Plus è specificamente progettato per l'uso ginecologico, urologico e ecografico. Grazie alla sua altezza minima di 51 cm e alla regolazione molto precisa di più posizioni, garantisce la massima facilità di accesso per il paziente e allo stesso tempo offre la funzionalità ideale per il medico.

Focus on

- 3 motors for height, backrest and trendelenburg adjustment
- Foot pedal control
- Automatic reset function
- 90° rotation from both sides
- "Easy-to-clean" mattress without stitches
- Wide selection of class 1IM fire-resistant coverings
- Removable legrest available upon request
- Standard version includes: stainless steel tray for organic waste, foot support couple, seat guides couple, fixed clamps couple and roll holder

- 3 motori per regolazione di altezza, schiena e trendelenburg
- Pedaliera
- Funzione di azzeramento automatico
- Rotazione di 90° da entrambi i lati
- Materasso senza cuciture "easy-to-clean"
- Ampia scelta di rivestimenti ignifughi classe 1 IM
- Gamba estraibile disponibile su richiesta
- La versione standard include: vassoio in acciaio inossidabile per rifiuti organici, coppia supporto piedi, coppia guide seduta, coppia morsetti fissi e portarotolo

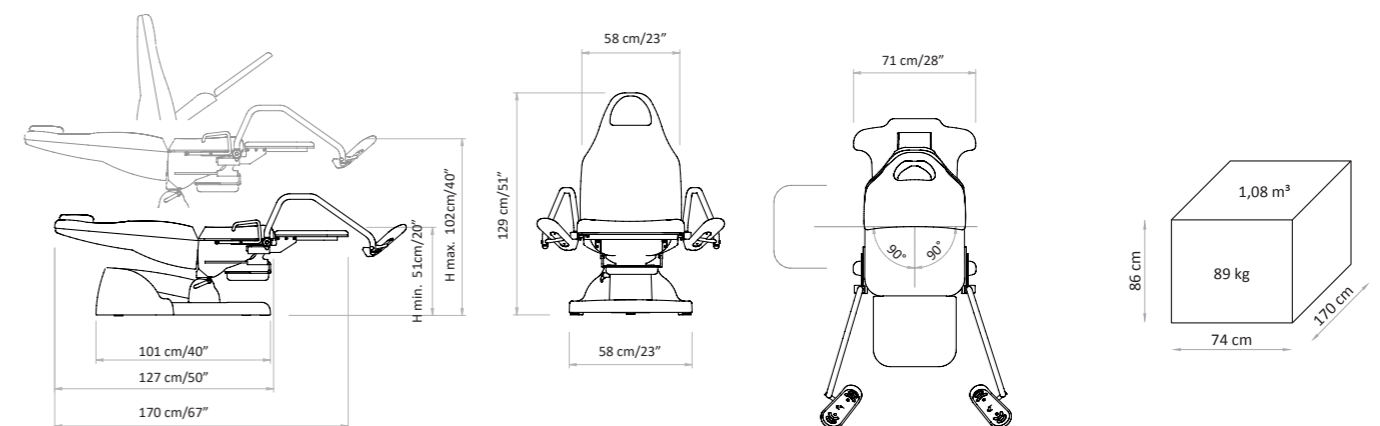

BASE CUSTOMIZATION

We provide a thermoformed ABS base, completely closed to prevent any infiltration of powders or liquids. It is a very hard material, scratch-proof resistant and easy-to-clean.

PERSONALIZZAZIONE BASE

Forniamo una base in ABS termoformato, completamente chiuso per evitare qualsiasi infiltrazione di polveri o liquidi. È un materiale molto duro, resistente ai graffi e facile da pulire.

MATTRESS CUSTOMIZATION

Nefos is the exclusive upholstery line by Lemi. The innovative material and its special finishing touch guarantee easy-cleaning and hygiene. Its extraordinary structural qualities will persist through the years. An incredibly elastic texture enhances the memory foam mattress softness and quality at its best, giving Spa Clients a complete and satisfying wellness experience.

PERSONALIZZAZIONE MATERASSO

Nefos è la linea di rivestimento esclusive di Lemi. L'innovativo materiale e il suo speciale tocco di finitura garantiscono una facile pulizia e igiene. Le sue straordinarie qualità strutturali permangono nel corso degli anni. Una texture incredibilmente elastica migliora al massimo la morbidezza e la qualità del materasso in Memory Foam, dando ai clienti di Spa un'esperienza di benessere completa e soddisfacente.

Available finishing for GYNO PLUS 305 + 348
Finiture disponibili per GYNO PLUS 305 + 348



White
Bianco



Grey
Grigio

NEFOS COLORS

COLORI NEFOS



ACCESSORIES UPON REQUEST ACCESSORI SU RICHIESTA

All Medical chairs have a standard setting customizable upon request.

Tutte le poltrone Medicali hanno una configurazione standard personalizzabile su richiesta.



Handset control
Pulsantiera



Heel support couple
(fixed with flx clamp and guides on the seat)
Coppia reggitalone
(da fissare con morsetti fissi e guide sulla seduta)



Wireless foot pedal control
(NO foot pedal with cable NO remote control)
Pedaliera wireless (NON compatibile con il pedale a filo e con la pulsantiera)



Curtain holder
(fixed with rotatable clamp and guides on the seat)
Reggitelo
(da fissare con morsetto girevole e guide schiena)



Wheels with brake
Ruote con freno



Colposcope support
Supporto colposcopio



I.V. Rod (fixed with rotatable clamp and guides on the back)
Asta portaflebo (da fissare con morsetto girevole e guide schiena)



Thigh supports couple
(fixed with flx clamp and guides on the seat)
Coppia reggicosce con snodo
(da fissare con morsetti fissi e guide seduta)



Medical armrest couple (to be fixed with rotatable clamp and guides on the back)
Coppia braccioli medicali
(da fissare con morsetti girevoli e guide schiena)



**PROT.
TESTA**

Plastic protection for head support
Protezione in plastica per poggiatesta



Back guide couple
Coppia guide schiena



UK cable
Cavo UK



Leg support
Gamba estraibile



Australian cable
Cavo Australia



Rotatable clamps couple
Coppia morsetti girevoli



Customization with logo
Personalizzazione con logo

TECHNICAL REQUIREMENTS

CARATTERISTICHE TECNICHE

ELECTRIC REQUIREMENTS / CARATTERISTICHE ELETTRICHE

VOLTAGE VOLTAGGIO	FREQUENCY FREQUENZA	ABSORPTION ASSORBIMENTO	TRANSFORMER TRASFORMATORE	PROTECTION RATING GRADO DI PROTEZIONE	ELECTRIC SYSTEM CONFORMS TO CEI NORMS IMPIANTO ELETTRICO a norme CEI	CONTROL BOX CENTRALINA
230/110V ac	50/60 Hz	0,70 A max	120 Va	IP 54	4	class II classe II

TECHNICAL SPECIFICATION / SPECIFICHE TECNICHE

MINIMUM HEIGHT: 51 CM / 20"
MAXIMUM HEIGHT: 102 CM / 40"
ANGLE OF INCLINATION TRENDELENBURG: 36°
ANGLE OF INCLINATION BACK REST: 75°
MATTRESS LENGTH: 129 CM / 60"
MATTRESS LENGTH WITH LEGREST: 170 CM / 67"
MATTRESS WIDTH: 58 CM / 23"
ROTATION: 180°
LATEX-FREE, NON-TOXIC AND NON-CARCINOGENIC MATERIALS
FIRE-RESISTANT UPHOLSTERY: UNI 9175 CLASS I M

ALTEZZA MINIMA: 51 CM / 20"
ALTEZZA MASSIMA: 102 CM / 40"
ANGOLO INCLINAZIONE TRENDELENBURG: 36°
ANGOLO INCLINAZIONE SCHIENA: 75°
LUNGHEZZA MATERASSO: 129 CM
LUNGHEZZA MATERASSO GAMBE ESTESE: 170 CM
LARGHEZZA MATERASSO: 58 CM
ROTAZIONE: 180°
MATERIALI PRIVI DI LATTICE, ATOSSICI E NON CANCEROGENI
RIVESTIMENTO IGNIFUGO: UNI 9175 CLASS I M

WARRANTY / GARANZIA

STRUCTURE: 10 YEARS	STRUTTURA: 10 ANNI
MOTORS AND CONTROL: 2 YEARS	MOTORI E CONTROLLI: 2 ANNI
CUSHION: 5 YEARS	MATERASSO: 5 ANNI

REGULATIONS

All Equipment is  marked

Electrical equipment and beds

Directive 2006/42/CE (Machinery Directive) and national regulations
Directive 2004/108/CE (Electromagnetic Compatibility Directive) and national regulations.

Hydraulic equipment and beds

Directive 2006/42/CE (Machinery Directive) and national regulations

Images

The images are for illustrative purposes only and may not reflect the actual image of the product.

NORME

Tutte le attrezzature sono a marchio 

Attrezzature e lettini elettrici

Direttiva 2006/42/CE (Direttiva Macchine) e disposizioni nazionali di attuazione
Direttiva 2004/108/CE (Direttiva Compatibilità elettromagnetica) e disposizioni nazionali di attuazione.

Attrezzature e lettini idraulici

Direttiva 2006/42/CE (Direttiva Macchine) e disposizioni nazionali di attuazione

Immagini

Le immagini hanno valore puramente illustrativo e possono non rispecchiare l'immagine reale del prodotto.

Lemi[®]
ITALIAN WELLNESS EQUIPMENT

Brusaferrì & C srl

Via Mara Maretti Soldi, 13
26011 Casalbuttano (CREMONA) ITALY
Phone +39-0374-363069 Fax +39-0374-363071
info@lemigroup.it service@lemigroup.it

www.lemigroup.it