

Istruzioni per l'uso
Instructions for use
Mode d'emploi
Bedienungsanleitung
Instrucciones para el uso

I

**KIT DI RIANIMAZIONE
UNITÀ PER OSSIGENOTERAPIA
KIT OSSIGENOTERAPIA**

GB

**RESUSCITATION KIT
OXYGEN TREATMENT UNIT
OXYGEN TREATMENT KIT**

F

**KIT DE REANIMATION
UNITE POUR OXYGENOTHERAPIE
KIT OXYGENOTHERAPIE**

D

**WIEDERBELEBEUNGS-AUSRUSTUNG
WIEDERBELEBUNGS-EINHEIT
AUSRUSTUNG FUR SAUERSTOFFBEHANDLUNG**

E

**KIT REANIMACION
UNIDAD DE REANIMACION
KIT DE OXIGENOTERAPIA**



INDICE - INDEX - INDICE - INHALT SERZEICHNIS - INDICE		
I GB F D E	INFORMAZIONI ALL'UTILIZZATORE INFORMATION TO THE USER INFORMATIONS AU DESTINATAIRE AUSKUNFT FÜR EMPFÄNGER INFORMACIONES PARA EL DESTINATARIO	1-6
I	ITALIANO	7-14
GB	ENGLISH	15-22
F	FRANÇAIS	23-30
D	DEUTSCH	31-38
E	ESPAÑOL	39-46

PAR 01

INFORMAZIONI ALL'UTILIZZATORE / INFORMATION TO THE USER INFORMATIONS AU DESTINATAIRE / AUSKUNFT FÜR EMPFÄNGER

INFORMACIONES PARA EL DESTINATARIO

01.1

DICHIARAZIONE DI CONFORMITÀ / DECLARATION OF CONFORMITY DECLARATION DE CONFORMITE / KONFORMITÄTSEKTLÄRUNG DECLARACIÓN DE CONFORMIDAD

I. Con la presente, la ditta TECNO-GAZ dichiara che ha verificato la compatibilità reciproca dei Dispositivi secondo le istruzioni dei fabbricanti e ha realizzato l'assemblaggio secondo le loro istruzioni.

Ha imballato il sistema Kit completo secondo le informazioni contenute nelle istruzioni del fabbricante.

L'interno del Kit è soggetto a metodi adeguati di verifica e di controllo interni.

In adempimento all'art. 12 della Direttiva 93/42/CEE.

Ref: Unità di rianimazione , Kit ossigenoterapia , Kit rianimazione.

GB. Hereby the company TECNO-GAZ declares that the equipment reciprocal compatibility has been controlled according to the manufacturers instructions and then assembled following the instructions given by the manufacturer.

The complete kit has been packed according to information given by the manufacturer.

The internal of the kit undergoes adequate controls and checks that meet internal safety methods.

All is carried out to comply with the Art. 12 of the Directive 93/42/CEE.

Ref: Reanimation unit , Oxigenotherapy kit , Reanimation kit .

F. Par ce document on déclare que la société TECNO-GAZ a vérifié la compatibilité des dispositifs et les a assemblés d'après les instructions des fabricants.

Le Kit complet a été emballé d'après les informations fournies dans le mode d'emploi du fabriquant.

La partie interne du Kit est sujete aux méthodes d'inspection et de contrôle intérieures conformément à l'Art. 12 de la Directive 93/42/CEE.

Ref: Unité de ramination , Kit d'oxygenotherapie , Kit de reanimation.

D. Hiermit erklärt die Firma TECNO-GAZ, dass sie die gegenseitige Kompatibilität der Vorrichtungen gemäß den Anweisungen der Hersteller überprüft und diese nach der jeweiligen Bedienungsanleitung zusammgebaut hat.

Das komplette System wurde gemäß den Informationen in der Bedienungsanleitung des Herstellers verpackt. Das Innere der Ausrüstung ist entsprechenden Prüfmethoden und internen Kontrollen ausgesetzt.

Dies alles wird gemäß Art.12 der Richtlinie 93/42/CEE ausgeführt.

Ref: Wiederbelebungseinheit , Ausrüstung für sauerstoffbehandlung , Wiederbelebungsausrüstung , ausrüstung für sauerstoffanwendungen

E. Con la presente, la compañía TECNO-GAZ declara que ha verificado la compatibilidad reciproca de los Dispositivos según las instrucciones del fabricante y que ha llevado a cabo el montaje siguiendo las instrucciones dadas por el mismo.

Declara también que ha embalado el Equipo completo según las instrucciones dadas por el fabricante en el manuale de instrucciones del mismo. La parte interna del Equipo ha sido sometida a controles internos con métodos adecuados. En respeto al Art. 12 de la Directiva 93/42/CEE.

Ref: Unidad de reanimación , Kit de oxigenoterapia , Kit reanimación , accesorios para aplicaciones de oxigeno .

Sala Baganza, 24.05.2000



Presidente: Paolo Bertozzi

01.2

MARCATURA CE E RINTRACCIABILITÀ
CE MARKING AND TRACEABILITY
MARQUAGE CE
CE-KENNZEICHNUNG
MARCA CE



I. La marcatura CE è apposta sui singoli dispositivi contenuti nel presente equipaggiamento.
La rintracciabilità è assicurata dall'apposizione sull'imballo della sottostante etichetta.

GB. CE mark is endorsed on every device included in this equipment.
The traceability is assured by the presence on the packaging of the below label.

F. Le marquage CE est appose sur tous les dispositifs contenus dans cet équipement.
Le devis peut être joint grâce à l'apposition sur l'emballage de l'étiquette dessus.

D. EU-Zeichen ist über jenen Gerät dieser Ausrüstung.
Produktkennbarkeit wird aus dem unteren Etikett über der Verpackung gesichert.

E. La marca CE está puesta sobre cada dispositivo en el presente equipo.
La trazabilidad es asegurada por la aposición sobre el embalaje de la siguiente etiqueta

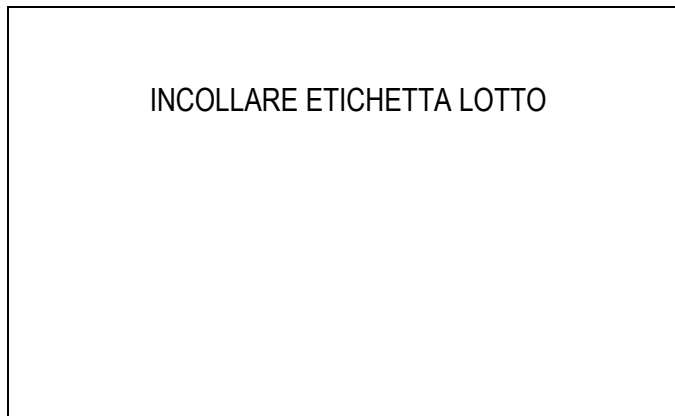

01.3 GARANZIA

Il prodotto è coperto da garanzia, per un periodo di dodici mesi ad esclusione delle **membrane in movimento**, per le quali la garanzia è di sei mesi.

Detta garanzia ha inizio dalla data di consegna del prodotto al cliente, comprovata dalla restituzione del tagliando di garanzia debitamente compilato, timbrato e firmato dal rivenditore.

In caso di contestazione, è ritenuta valida la data indicata sulla bolla di vendita.

La riparazione o la sostituzione in garanzia di un particolare, è effettuata ad insindacabile giudizio della casa e non comprende, la trasferta del personale e le spese d'imbalsaggio e trasporto.

Sono escluse dalla garanzia guasti o danni derivati da una cattiva manutenzione, negligenza, imperizia o altre cause non imputabili al costruttore.

I componenti soggetti a normale usura e gli accessori non sono compresi nella garanzia.

Non è riconosciuto il diritto alla sostituzione del prodotto completo.

La garanzia non comporta alcun risarcimento danni diretti o indiretti di qualsiasi natura verso persone o cose, dovuti all'eventuale inefficienza del prodotto.

La garanzia decade automaticamente qualora il prodotto sia manomesso, riparato o modificato dall'acquirente o da terzi non autorizzati.

Per gli interventi, l'acquirente deve rivolgersi unicamente al rivenditore oppure ai centri d'assistenza indicati dal costruttore.

I componenti sostituiti in garanzia devono essere restituiti alla TECNO-GAZ in porto franco.

La mancata restituzione, comporta l'addebito del costo del particolare al richiedente.

WARRANTY

This equipment is covered by warranty for twelve months, with the exception of **moving membranes**, which are covered by warranty for six months.

This warranty starts on date of delivery of the equipment to the customer, as proved by the warranty coupon which has to be returned duly filled, stamped and signed by the seller.

In case of controversy, the date shown on the sales note will be applied.

Warranty repair or replacement of a part is at the manufacturer's unquestionable discretion and does not include personnel's transfer and package and transport freight.

Breakdowns resulting from poor maintenance, negligence, unskilful use or other causes not depending on the manufacturer will be excluded from warranty.

Wear parts and fittings are excluded from warranty.

The manufacturer does not acknowledge the right of replacement of the complete equipment.

This warranty does not imply any compensation for direct or indirect damages of any kind to people or property due to equipment inefficiency.

This warranty will automatically void if the equipment is tampered with, repaired or altered by the buyer or any unauthorised third party.

When servicing is required, the buyer shall only apply to the seller or services indicated by the manufacturer.

Components replaced under warranty shall be returned to TECNO-GAZ free of carriage.

If components are not returned, their cost will be charged to the applicant.

GARANTIE

L'appareil est couvert de garantie pour une période de douze mois à l'exclusion des **membranes en mouvement** pour lesquelles la garantie est de six mois.

La garantie commence à la date de livraison de l'appareil au client, attestée par la restitution du coupon de garantie dûment rempli, timbré et signé par le revendeur.

En cas de contestation on fait confiance à la date indiquée sur le bulletin de vente.

La réparation ou le remplacement en garantie d'une pièce est effectuée sur jugement inattaquable de la maison et ne comprend pas les frais de transfert du personnel ni les dépenses d'emballage et de transport.

La garantie ne couvre pas ampoules, fusibles, verreries et les pannes ou les dommages découlant de mauvais entretien, négligence, inexpérience ou d'autres causes n'étant pas imputable au constructeur.

La garantie ne couvre pas les composants soumis à usure ni les accessoires.

Le droit au remplacement de l'appareil complet n'est pas reconnu.

La garantie ne prévoit aucun remboursement pour dommages directs ou indirects aux personnes et aux objets de n'importe quelle nature dus à inefficacité de l'appareil.

La garantie expire automatiquement au cas où l'appareil serait altéré, réparé ou modifié par l'acheteur ou par des tiers non autorisés.

Pour les interventions, l'acheteur doit s'adresser uniquement au revendeur ou aux centres d'assistance technique du constructeur.

Les composants remplacés en garantie doivent être rendus à TECNO-GAZ franco de port.

En cas de non restitution le coût de la pièce sera chargé au demandeur.

GARANTIE

Das Produkt hat eine zwölf Monate Garantie, die die **beweglichen Membranen** nicht einschliesst, welche sechs Monate beträgt.

Die genannte Garantie beginnt mit der Lieferung vom Produkt am Kunden und wird durch die Rückgabe vom entsprechend gefüllten, gestempelten und vom Verkäufer unterschriebenen Garantieschein bestätigt.

Im Streitfalle gilt das auf dem Verkaufsschein geschriebene Datum.

Die Reparatur bzw. Ersetzung unter Garantie eines Teils erfolgt nach unanfechtbarem Urteil des Herstellers und schliesst die Reisevergütung vom Personal bzw. die Packungs- Transportkosten nicht ein.

Lampen, Schmelzsicherungen, Gläser und Schaden oder andere Beschädigungen, die von schlechter Wartung, Nachlässigkeit, Ungeschicklichkeit oder anderen Ursachen verursacht wurden, die dem Hersteller nicht zuzuschreiben sind, sind nicht durch Garantie gedeckt.

Die normal abnutzbaren Teile und Zubehör sind nicht in der Garantie eingeschlossen.

Das Recht zum Ersatz des vollständigen Produktes wird nicht anerkannt.

Man erkennt keinen Schadenersatz für direkte und indirekte Person- bzw. Sachschaden irgendwelcher Natur, die der eventuellen Unwirksamkeit des Produktes zurückzuführen sind.

Die Garantie verfällt automatisch, wenn das Produkt vom Käufer bzw. von Dritten geändert oder repariert wird, die nicht zugelassen sind.

Für die Eingriffe muß sich der Käufer direkt dem Verkäufer bzw. denen vom Hersteller angezeigten Kundendienstpunkten wenden.

Die unter Garantie gewechselten Bestandteile müssen TECNO-GAZ frachtfrei zurückgegeben werden.

Werden sie nicht zurückgeschickt, dann muß der Kunde den neuen Ersatzteil bezahlen.

GARANTÍA

El aparato está cubierto por una garantía de doce meses excepto las **membranas móviles**, cuya garantía es de seis meses.

Dicha garantía tiene inicio el día de la entrega del aparato al cliente, una vez que se haya comprobado mediante la restitución del cupón de la garantía, debidamente compilado, con el sello y la firma del revendedor.

En caso de contestación, se tendrá como válida la fecha indicada en el resguardo de venta.

La reparación o la sustitución en garantía de una cualquier de las piezas, se efectuará según lo juzgue el fabricante y no implica de ninguna manera la transferencia de personal ni los gastos de embalaje y transporte.

Quedan excluidas de la garantía lámparas, fusibles, vidrios y averías o daños derivados de un mal mantenimiento, negligencia, impericia o cualesquiera otras causas no imputables al fabricante.

Los componentes sujetos a un normal desgaste y los accesorios, no quedan cubiertos por la garantía.

No está reconocido el derecho a la sustitución del aparato completo.

La garantía no comprende ningún resarcimiento por daños, directos o indirectos, de cualquier naturaleza, a personas o cosas que puedan deberse a una eventual ineficacia del aparato.

La garantía caduca automáticamente en el momento en que el aparato se desarregle, se repare o se modifique por el cliente o por terceros no autorizados.

Para cualquier intervención, el cliente debe dirigirse únicamente al revendedor o a los centros de asistencia indicados por el fabricante.

Los componentes sustituidos en garantía deberá resituirse a TECNO-GAZ con porte pagado; la falta de restitución, conlleva el adeudo de la pieza a la persona que hace la petición

INDICE		
PAR	DESCRIZIONE	PAGINA
01	INFORMAZIONI AL DESTINATARIO	1-6
02	PRESENTAZIONE DEL PRODOTTO	8-9
03	DATI E CARATTERISTICHE TECNICHE	9
04	TRASPORTO - STOCCAGGIO - INSTALLAZIONE - DEMOLIZIONE	9
05	FUNZIONAMENTO ED USO	10
06	ISTRUZIONI E AVVERTENZE	10-13
07	MANUTENZIONE ORDINARIA, PROGRAMMATA E STRAORDINARIA	14
08	DIAGNOSTICA - RICERCA GUASTI - AVARIE	14
09	COMPONENTI COMMERCIALI, RICAMBI E RELATIVA DOCUMENTAZIONE	14
10	SCHEMISTICA	14

PAR 02 PRESENTAZIONE DEL DISPOSITIVO

Elenco Dispositivi Medici

ARTICOLO	DESCRIZIONE
1910/B	Kit ossigenoterapia in astuccio con impugnatura (dimensioni base: 110x170 altezza: 430 peso 3.1Kg contenente bombola 0.480 litri attacco Italia, riduttore R400 con erogatore, maschera per ossigenoterapia con dosatore).
1910-B-D	Kit ossigenoterapia in astuccio con impugnatura (dimensioni base: 110x170 altezza: 430 peso 3.1Kg contenente bombola 0.480 litri attacco Germania (G 3/4" DIN 477 Nr. 9), riduttore R400 con erogatore, maschera per ossigenoterapia con dosatore).
1910-B-F	Kit ossigenoterapia in astuccio con impugnatura (dimensioni base: 110x170 altezza: 430 peso 3.1Kg contenente bombola 0.480 litri attacco Francia (Ø 22,91x1,814 NF E29-650/F), riduttore R400 con erogatore, maschera per ossigenoterapia con dosatore).
1911-B	Kit ossigenoterapia in astuccio con impugnatura (dimensioni base: 110x170 altezza: 430 peso 4.5Kg contenente bombola 2 litri attacco Italia, riduttore R400 con erogatore, maschera per ossigenoterapia con dosatore).
1911-B-D	Kit ossigenoterapia in astuccio con impugnatura (dimensioni base: 110x170 altezza: 430 peso 4.5Kg contenente bombola 2 litri attacco Germania (G 3/4" DIN 477 Nr. 9), riduttore R400 con erogatore, maschera per ossigenoterapia con dosatore).
1911-B-F	Kit ossigenoterapia in astuccio con impugnatura (dimensioni base: 110x170 altezza: 430 peso 4.5Kg contenente bombola 2 litri attacco Francia (Ø 22,91x1,814 NF E29-650/F), riduttore R400 con erogatore, maschera per ossigenoterapia con dosatore).
1912-B	Kit ossigenoterapia in astuccio con impugnatura (dimensioni base: 165x165 altezza: 600 peso 10Kg contenente bombola 5 litri attacco Italia, riduttore R400 con erogatore, maschera per ossigenoterapia con dosatore).
1912-B-D	Kit ossigenoterapia in astuccio con impugnatura (dimensioni base: 165x165 altezza: 600 peso 10Kg contenente bombola 5 litri attacco Germania (G 3/4" DIN 477 Nr. 9), riduttore R400 con erogatore, maschera per ossigenoterapia con dosatore).
1912-B-F	Kit ossigenoterapia in astuccio con impugnatura (dimensioni base: 165x165 altezza: 600 peso 10Kg contenente bombola 5 litri attacco Francia (Ø 22,91x1,814 NF E29-650/F), riduttore R400 con erogatore, maschera per ossigenoterapia con dosatore).
1916-B	Kit di ossigenoterapia Mod. "OXYKIT" (dimensioni 510x400x130 peso 4.5Kg) (contenente 2 bombole ossigeno 0.480 litri attacco Italia, 1 riduttore R400 con erogatore, maschera per ossigenoterapia con dosatore).
1916-B-D	Kit di ossigenoterapia Mod. "OXYKIT" (dimensioni 510x400x130 peso 4.5Kg) (contenente 2 bombole ossigeno 0.480 litri attacco Germania, 1 riduttore R400 con erogatore, maschera per ossigenoterapia con dosatore).
1916-B-F	Kit di ossigenoterapia Mod. "OXYKIT" (dimensioni 510x400x130 peso 4.5Kg) (contenente 2 bombole ossigeno 0.480 litri attacco Francia, 1 riduttore R400 con erogatore, maschera per ossigenoterapia con dosatore).
3003-E	Unità per ossigenoterapia carrellata mod. AIR-OX (dimensioni imballo 35.7x19.7x72H peso 14.5Kg contenente: bombola 5 litri attacco Italia, riduttore R400 con flussometro e gorgogliatore, pallone adulti, maschera oronasale misura 4, apribocca elicoidale, pinza tiralingua, cannula di Guedel misure 1-2, tubo ossigeno L=200cm).
3003-E-D	Unità per ossigenoterapia carrellata mod. AIR-OX (dimensioni imballo 35.7x19.7x72H peso 14.5Kg contenente: bombola 5 litri attacco Germania (G 3/4" DIN 477 Nr. 9), riduttore R400 con flussometro e gorgogliatore, pallone adulti, maschera oronasale misura 4, apribocca elicoidale, pinza tiralingua, cannula di Guedel misure 1-2, tubo ossigeno L=200cm).
3003-E-F	Unità per ossigenoterapia carrellata mod. AIR-OX (dimensioni imballo 35.7x19.7x72H peso 14.5Kg contenente: bombola 5 litri attacco Francia (Ø 22,91x1,814 NF E29-650/F), riduttore R400 con flussometro e gorgogliatore, pallone adulti, maschera oronasale misura 4, apribocca elicoidale, pinza tiralingua, cannula di Guedel misure 1-2, tubo ossigeno L=200cm).
3007-E-2	Kit di Rianimazione in valigetta Mod. SPEEDY 2 (misure 510x400x130H peso 4.5Kg contenente: Bombola 0.480 litri attacco Italia, riduttore R400 con erogatore, pallone adulti, maschera eco di ricambio adulti, apribocca elicoidale, pinza tiralingua, cannula di Guedel misure 1-2, tubo ossigeno L=200cm).
3007-E-2-D	Kit di Rianimazione in valigetta Mod. SPEEDY 2 (misure 510x400x130H peso 4.5Kg contenente: Bombola 0.480 litri attacco Germania (G 3/4" DIN 477 Nr. 9), riduttore R400 con erogatore, pallone adulti, maschera eco di ricambio adulti, apribocca elicoidale, pinza tiralingua, cannula di Guedel misure 1-2, tubo ossigeno L=200cm).
3007-E-2-F	Kit di Rianimazione in valigetta Mod. SPEEDY 2 (misure 510x400x130H peso 4.5Kg contenente: Bombola 0.480 litri attacco Francia (Ø 22,91x1,814 NF E29-650/F), riduttore R400 con erogatore, pallone adulti, maschera eco di ricambio adulti, apribocca elicoidale, pinza tiralingua, cannula di Guedel misure 1-2, tubo ossigeno L=200cm).
3007-R-3	Kit di Rianimazione Mod. SPEEDY 2 (misure 510x400x130H peso 2.2Kg contenente: pallone adulti, maschera eco di ricambio adulti, apribocca elicoidale, pinza tiralingua, cannula di Guedel misure 1-2-3, tubo ossigeno L=200cm).

3007-R-6	Kit di Rianimazione Mod. SPEEDY 2 (misure 510x400x130H peso 2.2Kg contenente: pallone bambini, maschera oronasale autoclavabile misura 1, apribocca elicoidale, pinza tiralingua, cannula di Guedel misure 0-1-2, tubo ossigeno L=200cm).
4500-E	Kit di Rianimazione in valigetta Mod. OXYSET (misure 385x240x135H peso 4,2Kg contenente: Bombola 0.480l attacco Italia, riduttore R400 con erogatore, pallone adulti, maschera oronasale misura 4, apribocca elicoidale, pinza tiralingua, cannula di Guedel misure 1-2-3, tubo ossigeno L=200cm).
4500-E-D	Kit di Rianimazione in valigetta Mod. OXYSET (misure 385x240x135H peso 4,2Kg contenente: Bombola 0.480 litri attacco Germania (G 3/4" DIN 477 Nr. 9), riduttore R400 con erogatore, pallone adulti, maschera oronasale misura 4, apribocca elicoidale, pinza tiralingua, cannula di Guedel misure 1-2-3, tubo ossigeno L=200cm).
4500-E-F	Kit di Rianimazione in valigetta Mod. OXYSET (misure 385x240x135H peso 4,2Kg contenente: Bombola 0.480 litri attacco Francia (Ø 22,91x1,814 NF E29-650/F), riduttore R400 con erogatore, pallone adulti, maschera oronasale misura 4, apribocca elicoidale, pinza tiralingua, cannula di Guedel misure 1-2-3, tubo ossigeno L=200cm).
5000-E	Kit di Rianimazione in valigetta Mod. OXYCASE (misure 420x330x150H peso 5.5Kg) (contenente: Bombola 0.480 litri attacco Italia, riduttore R400 con erogatore, pallone adulti, maschera oronasale misura 3-4-5, apribocca elicoidale, pinza tiralingua, cannula di Guedel misure 1-2-3, tubo ossigeno L=200cm).
5000-E-D	Kit di Rianimazione in valigetta Mod. OXYCASE (misure 420x330x150H peso 5.5Kg contenente: Bombola 0.480 litri attacco Germania (G 3/4" DIN 477 Nr. 9), riduttore R400 con erogatore, pallone adulti, maschera oronasale misura 3-4-5, apribocca elicoidale, pinza tiralingua, cannula di Guedel misure 1-2-3, tubo ossigeno L=200cm).
5000-E-F	Kit di Rianimazione in valigetta Mod. OXYCASE (misure 420x330x150H peso 5.5Kg contenente: Bombola 0.480 litri attacco Francia (Ø 22,91x1,814 NF E29-650/F), riduttore R400 con erogatore, pallone adulti, maschera oronasale misura 3-4-5, apribocca elicoidale, pinza tiralingua, cannula di Guedel misure 1-2-3, tubo ossigeno L=200cm).
6000/E	Kit di Rianimazione Mod. OXYBAG 1 (misure 360x250x150H peso 3.2Kg comprende Bombola 0.480 litri attacco Italia, borsa in tela, riduttore R400 con erogatore, pallone adulti, maschera oronasale misura -4-, apribocca elicoidale, pinza tiralingua, cannula di Guedel misure 1-2-3, tubo ossigeno L=200cm).
6000-E-D	Kit di Rianimazione Mod. OXYBAG 1 (misure 360x250x150H peso 3.2Kg comprende Bombola 0.480 litri attacco Germania " (G 3/4" DIN 477 Nr. 9), borsa in tela, riduttore R400 con erogatore, pallone adulti, maschera oronasale misura -4-, apribocca elicoidale, pinza tiralingua, cannula di Guedel misure 1-2-3, tubo ossigeno L=200cm).
6000-E-F	Kit di Rianimazione Mod. OXYBAG 1 (misure 360x250x150H peso 3.2Kg comprende Bombola 0.480 litri attacco Francia (Ø 22,91x1,814 NF E29-650/F), borsa in tela, riduttore R400 con erogatore, pallone adulti, maschera oronasale misura -4-, apribocca elicoidale, pinza tiralingua, cannula di Guedel misure 1-2-3, tubo ossigeno L=200cm).
6000/R-2	Rianimatore Mod. OXYBAG 2 (misure 360x250x150H peso 2.2Kg contenente borsa in tela, pallone adulti, maschera oronasale misura 4, apribocca elicoidale, pinza tiralingua, cannula di Guedel misure 1-2-3, tubo ossigeno L=200cm).

PAR 03 DATI E CARATTERISTICHE TECNICHE

Le caratteristiche tecniche di ogni equipaggiamento sono descritte nel paragrafo 02 di presentazione del prodotto.

PAR 04 TRASPORTO – STOCCAGGIO - INSTALLAZIONE – DEMOLIZIONE

04.1 - TRASPORTO E STOCCAGGIO.

Il trasporto e lo stoccaggio devono avvenire in conformità a quanto descritto sull'etichetta applicata sull'imballo.

04.2 INSTALLAZIONE

Tutti i dispositivi presenti sono pronti all'uso e non necessitano di installazione.

04.3 – DEMOLIZIONE

I componenti dell'imballo e il contenitore dei vari equipaggiamenti devono essere smaltiti in conformità alle norme vigenti nel paese di destinazione.

Materiali: cartone, cellophane, poliuretano,, polipropilene, ferro, tele varie.

I dispositivi medici contengono nelle rispettive istruzioni d'uso le indicazioni per lo smaltimento e la demolizione.

 Le bombole di ossigeno devono essere smaltite in conformità alle disposizioni di legge vigenti nei paesi di destinazione.

 Fatto obbligo in ogni caso di svuotare accuratamente la bombola e lasciare la valvola aperta. **ATTENZIONE!**

Conservare in ogni caso una copia del certificato rilasciato dal fabbricante della bombola.









PAR 05 FUNZIONAMENTO ED USO

Per il funzionamento si fa riferimento al paragrafo 06 (Istruzioni e avvertenze).

 L'uso dell'equipaggiamento è riservato a personale responsabile o comunque istruito. L'uso improprio o l'imperizia dell'utilizzatore possono causare danni gravi alle persone e alle cose. TECNO-GAZ non è responsabile di quanto sopra.

PAR 06 ISTRUZIONI E AVVERTENZE

AVVERTENZE

-  Togliere dall'imballo facendo attenzione a non danneggiare i componenti.
-  Controllare che il contenuto non presenti danneggiamenti da trasporto e corrisponda a quanto richiesto.
-  La posizione di lavoro delle bombole con flussometro e gorgogliatore deve essere verticale.
-  Leggere attentamente il libretto di istruzioni del riduttore R400.
-  Posizionare il dispositivo lontano da fonti di calore e apparecchiature elettriche.
-  Nei Kit di rianimazione e nei Kit per ossigenoterapia l'erogazione dell'ossigeno avviene con flusso costante, **NON REGOLABILE**, al valore di 10 NI/min.
-  La bombola non contiene ossigeno; per la carica rivolgersi al punto di ricarica gas medicali e portare sempre il certificato della bombola.
-  **IL DISPOSITIVO NON DEVE ESSERE UTILIZZATO IN ATMOSFERA POTENZIALMENTE ESPLOSIVA.**

ISTRUZIONI PER L'USO.

UNITA' DI RIANIMAZIONE

- 1 Applicare la maschera **(A)** all'uscita della valvola del pallone **(B)** (Vedi Fig. 1).
- 2 Inserire l'estremità **(C)** del tubo **(D)** nell'attacco **(E)** ricavato nella borchia inferiore del pallone **(F)** (Vedi Fig. 1).
- 3 Caricare la bombola **(Z)** con ossigeno medicale.
- 4 Avvitare a mano il riduttore **(R)** sulla bombola **(Z)** prestando attenzione a posizionare il flussometro in posizione verticale (prima di eseguire questa operazione leggere attentamente il libretto di istruzioni del riduttore R400).
- 5 Avvitare il gorgogliatore **(G)** sotto al flussometro **(L)**.
- 6 Collegare l'altra estremità del tubo **(D)** all'uscita del gorgogliatore **(G)**. (Vedi Fig. 2).
- 7 Riempire il gorgogliatore **(G)** con acqua demineralizzata in quantità desiderata (Vedi Fig. 2/a).
- 8 Aprire l'ossigeno ruotando molto lentamente il rubinetto **(H)** nel senso indicato sulla stessa "OPEN", dosare il flusso mediante la manopola **(I)** del flussometro nella quantità desiderata controllandone il valore sulla colonnina **(L)**; tale operazione consentirà una ventilazione più ricca di ossigeno (Fig. 2).

FIG.1

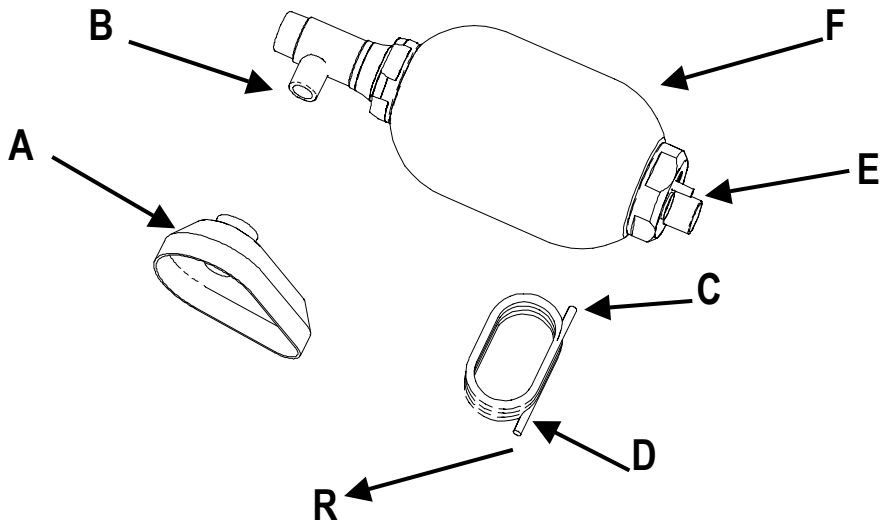

FIG.2

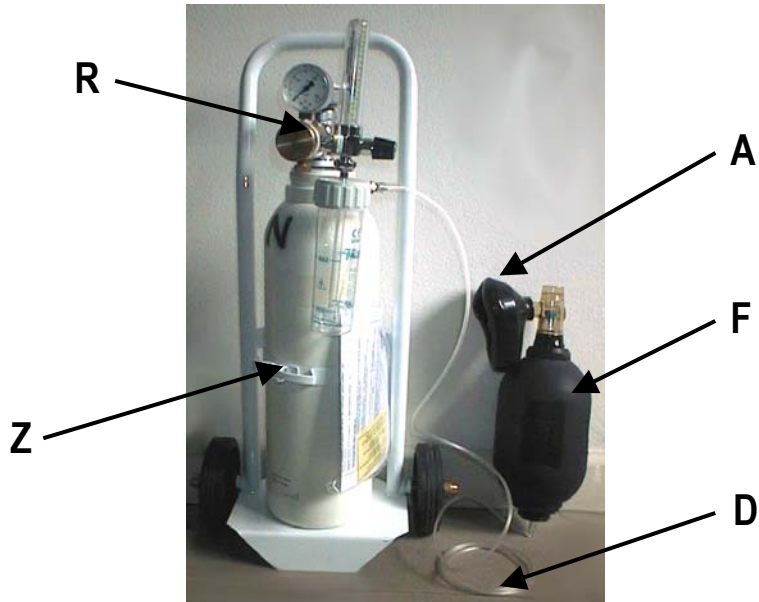
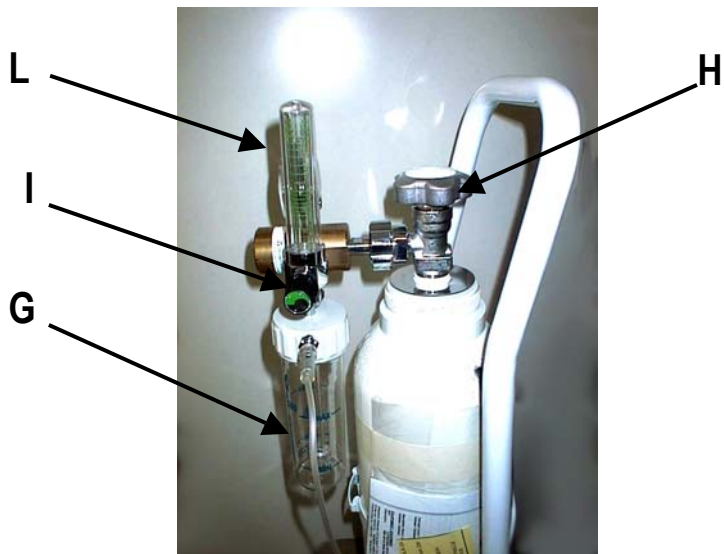
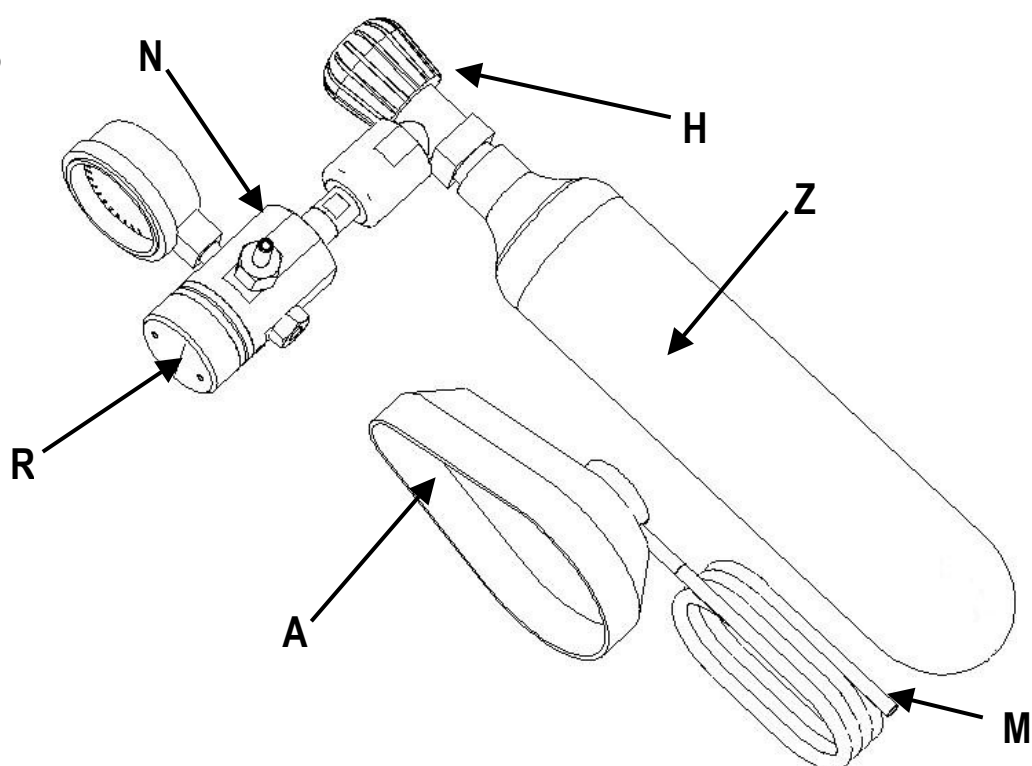

FIG.2/A



KIT PER OSSIGENOTERAPIA

- 1) Caricare la bombola (Z) con ossigeno medicale.
- 2) Avvitare a mano il riduttore (R) sulla bombola prestando attenzione a posizionare il manometro in posizione verticale (prima di eseguire questa operazione leggere attentamente il libretto di istruzioni del riduttore R400).
- 3) Collegare l'estremità (M) del tubo di raccordo maschera (A) all'uscita (N) del riduttore R400 (Vedi Fig. 3).
- 4) Posizionare la maschera (A) sul viso del paziente attenendosi alle istruzioni allegate alla maschera stessa (Fig. 3).
- 5) Aprire l'ossigeno ruotando molto lentamente in senso antiorario la manopola (H) presente sulla bombola (Fig. 3).
- 6) Trattare il paziente rispettando le dovute regole.

FIG.3

KIT PER RIANIMAZIONE

- 1 Caricare la bombola con ossigeno medicale.
- 2 Avvitare a mano il riduttore sulla bombola prestando attenzione a posizionare il manometro in posizione verticale (prima di eseguire questa operazione leggere attentamente il libretto di istruzioni del riduttore R400).
- 3 Applicare la maschera (A) all'uscita della valvola del pallone (F).
- 4 Collegare l'estremità (C) del tubo (D) all'apposito attacco (E) sulla borchia inferiore del pallone.
- 5 Inserire l'estremità (T) del tubo all'uscita (N) del riduttore (R) montato sulla bombola (Z).
- 6 Aprire l'ossigeno ruotando molto lentamente in senso antiorario la manopola (H) presente sulla bombola (vedi Fig. 4).
- 7 Trattare il paziente rispettando le dovute regole.

FIG.4

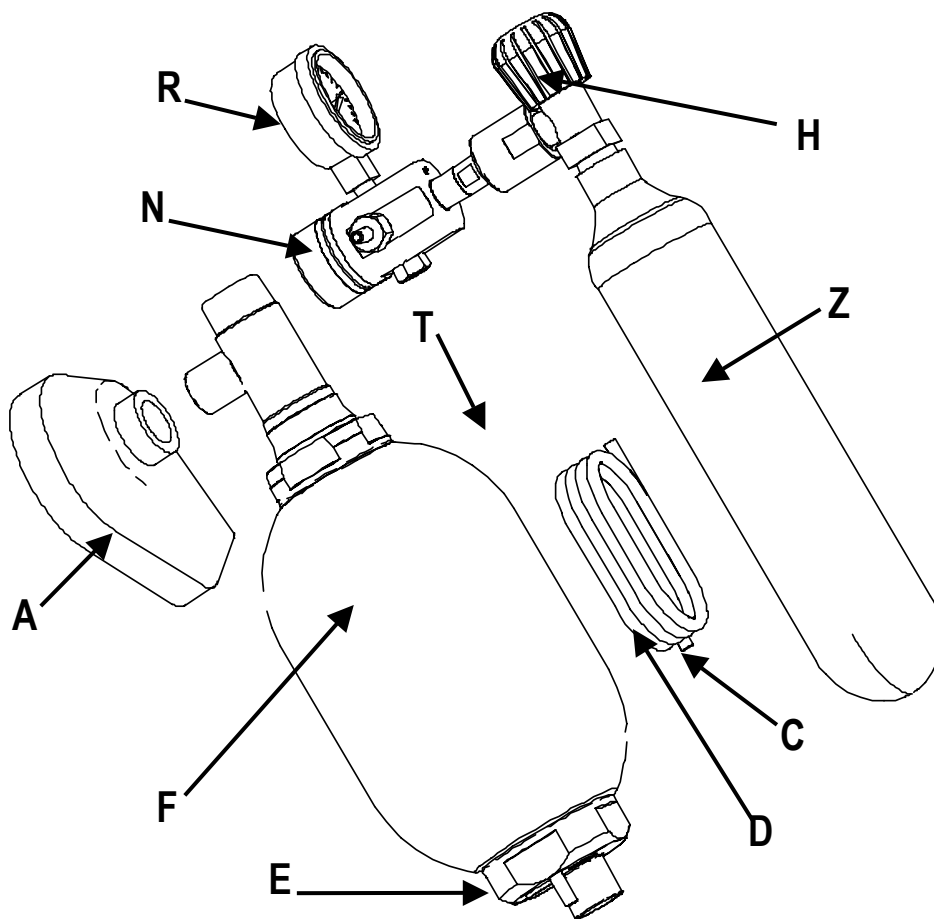

PAR 07 MANUTENZIONE ORDINARIA, PROGRAMMATA E STRAORDINARIA

Per la manutenzione si fa riferimento a quanto riportato nel manuale istruzioni di ogni dispositivo.

 Leggere attentamente detti manuali prima dell'uso o della manutenzione.

PAR 08 DIAGNOSTICA - RICERCA GUASTI – AVARIE

Per eventuali difetti di funzionamento dei dispositivi si fa riferimento a quanto riportato nei relativi manuali.

PAR 09 COMPONENTI COMMERCIALI, RICAMBI E RELATIVA DOCUMENTAZIONE

Non sono previsti particolari di ricambio per i singoli dispositivi bensì è acquistabile il singolo dispositivo completo.

PAR 10 SCHEMISTICA

Vedi istruzioni d'uso e figure.

INDEX		
PAR	DESCRIPTION	PAGE
01	INFORMATION TO THE USER	1-6
02	PRODUCT'S INTRODUCTION	16-17
03	TECHNICAL FEATURES	17
04	PACKING - TRANSPORT - STORAGE - INSTALLATION - DEMOLITION - DISPOSAL	17
05	WORKING AND USE	18
06	INSTRUCTIONS FOR USER	18-21
07	ORDINARY AND EXTRAORDINARY MAINTENANCE	22
08	ANALYSIS AND RESEARCH OF FAILURES	22
09	COMMERCIAL FEATURES, SPARE PARTS AND DOCUMENTATION	22
10	DIAGRAMS	22

PAR 02 PRODUCT'S INTRODUCTION

Medical Devices List

ITEM	DESCRIPTION
1910-B	Oxygen treatment kit in case with handle (basic size: 110x170 height: 430 weight 3.1Kg containing bottle 0.480 litres Italian inlet, reducer R400 with distributor, mask for oxygen treatment with measuring device).
1910-B-D	Oxygen treatment kit in case with handle (basic size: 110x170 height: 430 weight 3.1Kg containing bottle 0.480 litres German inlet (G 3/4" DIN 477 Nr. 9), reducer R400 with distributor, mask for oxygen treatment with measuring device).
1910-B-F	Oxygen treatment kit in case with handle (basic size: 110x170 height: 430 weight 3.1Kg containing bottle 0.480 litres French inlet (Ø 22,91x1,814 NF E29-650/F), reducer R400 with distributor, mask for oxygen treatment with measuring device).
1911-B	Oxygen treatment kit in case with handle (basic size: 110x170 height: 430 weight 4.5Kg containing bottle 2 litres Italian inlet, reducer R400 with distributor, mask for oxygen treatment with measuring device).
1911-B-D	Oxygen treatment kit in case with handle (basic size: 110x170 height: 430 weight 4.5Kg containing bottle 2 litres German inlet (G 3/4" DIN 477 Nr. 9), reducer R400 with distributor, mask for oxygen treatment with measuring device).
1911-B-F	Oxygen treatment kit in case with handle (basic size: 110x170 height: 430 weight 4.5Kg containing bottle 2 litres French inlet (Ø 22,91x1,814 NF E29-650/F), reducer R400 with distributor, mask for oxygen treatment with measuring device).
1912-B	Oxygen treatment kit in case with handle (basic size: 165x165 height : 600 weight 10Kg containing bottle 5 litres Italian inlet, reducer R400 with distributor, mask for oxygen treatment with measuring device).
1912-B-D	Oxygen treatment kit in case with handle (basic size: 165x165 height: 600 weight 10Kg containing bottle 5 litres German inlet (G 3/4" DIN 477 Nr. 9), reducer R400 with distributor, mask for oxygen treatment with measuring device).
1912-B-F	Oxygen treatment kit in case with handle (basic size: 165x165 height: 600 weight 10Kg containing bottle 5 litres French inlet (Ø 22,91x1,814 NF E29-650/F), reducer R400 with distributor, mask for oxygen treatment with measuring device).
1916-B	Oxygen treatment kit Mod. "OXYKIT" (size 510x400x130 weight 4.5Kg) (containing 2 oxygen bottle 0.480 litres Italian inlet, 1 reducer R400 with distributor, mask for oxygen treatment with measuring device).
1916-B-D	Oxygen treatment kit Mod. "OXYKIT" (size 510x400x130 weight 4.5Kg) (containing 2 oxygen bottle 0.480 litres deutsch inlet, 1 reducer R400 with distributor, mask for oxygen treatment with measuring device).
1916-B-F	Oxygen treatment kit Mod. "OXYKIT" (size 510x400x130 weight 4.5Kg) (containing 2 oxygen bottle 0.480 litres french inlet, 1 reducer R400 with distributor, mask for oxygen treatment with measuring device).
3003-E	Oxygen treatment unit on trolley mod. AIR-OX (package size 35.7x19.7x72H weight 14.5Kg containing bottle 5 litres Italian inlet, reducer R400 with flowmeter and washer, bag for adults, face mask size 4, helic mouth opener, tongue puller, Guedel cannula sizes 1-2, ox. tube L=200cm).
3003-E-D	Oxygen treatment unit on trolley mod. AIR-OX (package size 35.7x19.7x72H weight 14.5Kg containing bottle 5 litres German inlet (G 3/4" DIN 477 Nr. 9), reducer R400 with flowmeter and washer, bag for adults, face mask size 4, helic mouth opener, tongue puller, Guedel cannula sizes 1-2, ox. tube L=200cm).
3003-E-F	Oxygen treatment unit on trolley mod. AIR-OX (package size 35.7x19.7x72H weight 14.5Kg containing bottle 5 litres French inlet (Ø 22,91x1,814 NF E29-650/F), reducer R400 with flowmeter and washer, bag for adults, face mask size 4, helic mouth opener, tongue puller, Guedel cannula sizes 1-2, ox. tube L=200cm).
3007-E-2	Resuscitation Kit in case Mod. SPEEDY 2 (size 510x400x130H weight 4.5Kg containing: bottle 0.480 litres Italian inlet, reducer R400 with distributor, bag for adults, spare mask for adults, helic mouth opener, tongue puller, Guedel cannula sizes 1-2, ox. tube L=200cm).
3007-E-2-D	Resuscitation Kit in case Mod. SPEEDY 2 (size 510x400x130H weight 4.5Kg containing: bottle 0.480 litres German inlet (G 3/4" DIN 477 Nr. 9), reducer R400 with distributor, bag for adults, spare mask for adults, helic mouth opener, tongue puller, Guedel cannula sizes 1-2, ox. tube L=200cm).
3007-E-2-F	Resuscitation Kit in case Mod. SPEEDY 2 (size 510x400x130H weight 4.5Kg containing: bottle 0.480 litres French inlet (Ø 22,91x1,814 NF E29-650/F), reducer R400 with distributor, bag for adults, spare mask for adults, helic mouth opener, tongue puller, Guedel cannula sizes 1-2, ox. tube L=200cm).
3007-R-3	Resuscitation Kit in case Mod. SPEEDY 2 (size 510x400x130H weight 2.2Kg containing: bag for adults, spare mask for adults, helic mouth opener, tongue puller, Guedel cannula sizes 1-2-3, ox. tube L=200cm).
3007-R-6	Resuscitation Kit in case Mod. SPEEDY 2 (size 510x400x130H weight 2.2Kg containing: bag for children, autoclavable face mask size 1, helic mouth opener, tongue puller, Guedel cannula sizes 1, 0-1-2, ox. tube L=200cm).
4500-E	Resuscitation Kit in case Mod. OXYSET (size 385x240x135H weight 4,2Kg containing: bottle 0.480 litres Italian inlet, reducer R400 with distributor, bag for adults, face mask size 4, helic mouth opener, tongue puller, Guedel cannula sizes 1-2-3, ox. tube L=200cm).

4500-E-D	Resuscitation Kit in case Mod. OXYSET (size 385x240x135H weight 4,2Kg containing bottle 0.480 litres German inlet (G 3/4" DIN 477 Nr. 9), reducer R400 with distributor, bag for adults, face mask size 4, helic mouth opener, tongue puller, Guedel cannula sizes 1-2-3, ox. tube L=200cm).
4500-E-F	Resuscitation Kit in case Mod. OXYSET (size 385x240x135H weight 4,2Kg containing bottle 0.480 litres French inlet (Ø 22,91x1,814 NF E29-650/F), reducer R400 with distributor, bag for adults, face mask size 4, helic mouth opener, tongue puller, Guedel cannula sizes 1-2-3, ox. tube L=200cm).
5000-E	Resuscitation Kit in case Mod. OXYCASE (size 420x330x150H weight 5.5Kg) containing bottle 0.480 litres Italian inlet , reducer R400 with distributor, bag for adults, face mask sizes 3-4-5, helic mouth opener, tongue puller, Guedel cannula sizes 1-2-3, ox. tube L=200cm).
5000-E-D	Resuscitation Kit in case Mod. OXYCASE (size 420x330x150H weight 5.5Kg) containing bottle 0.480 litres German inlet (G 3/4" DIN 477 Nr. 9), reducer R400 with distributor, bag for adults, face mask sizes 3-4-5, helic mouth opener, tongue puller, Guedel cannula sizes 1-2-3, ox. tube L=200cm).
5000-E-F	Resuscitation Kit in case Mod. OXYCASE (size 420x330x150H weight 5.5Kg) containing bottle 0.480 litres French inlet (Ø 22,91x1,814 NF E29-650/F), reducer R400 with distributor, bag for adults, face mask sizes 3-4-5, helic mouth opener, tongue puller, Guedel cannula sizes 1-2-3, ox. tube L=200cm).
6000-E	Resuscitation Kit in case Mod. OXYBAG 1 (size 360x250x150H weight 3.2Kg, containing bottle 0.480 litres Italian inlet , canvas bag, reducer R400 with distributor, bag for adults, face mask sizes 4, helic mouth opener, tongue puller, Guedel cannula sizes 1-2-3, ox. tube L=200cm).
6000-E-D	Resuscitation Kit in case Mod. OXYBAG 1 (size 360x250x150H weight 3.2Kg, containing bottle 0.480 litres German inlet (G 3/4" DIN 477 Nr. 9), canvas bag, reducer R400 with distributor, bag for adults, face mask sizes 4, helic mouth opener, tongue puller, Guedel cannula sizes 1-2-3, ox. tube L=200cm).
6000-E-F	Resuscitation Kit in case Mod. OXYBAG 1 (size 360x250x150H weight 3.2Kg, containing bottle 0.480 litres French inlet (Ø 22,91x1,814 NF E29-650/F), canvas bag, reducer R400 with distributor, bag for adults, face mask sizes 4, helic mouth opener, tongue puller, Guedel cannula sizes 1-2-3, ox. tube L=200cm).
6000/R-2	Resuscitator Mod. OXYBAG 2 (size 360x250x150H weight 2.2Kg containing canvas bag, bag for adults, face mask size 4, helic mouth opener, tongue puller, Guedel cannula sizes 1-2-3, ox. tube L=200cm).

PAR 03 TECHNICAL FEATURES

The technical features of each equipment are described in paragraph 02 "Product presentation"

PAR 04 PACKING - TRANSPORT - STORAGE - INSTALLATION - DEMOLITION - DISPOSAL

04.1 - TRANSPORT - STORAGE- INSTALLATION – SCRAPPING

Transport and storage must take place in keeping with what is described on the label which is stick on the package

04.2 INSTALLATION

All the devices are ready-made and do not need any installation

04.3 – SCRAPPING

The disposal of the package components and of the device container must be carried out according to the laws of the destination country.

Materials: carton, cellophane, polyurethane, polypropylene, iron, canvas

Directions for scrapping and demolition are included in the instructions for use of each medical equipment.

The disposal of the ox. bottles must be carried out according to the laws of the destination country.

It is compulsory to empty the bottle carefully and to leave the valve open. ATTENTION! In any case keep a copy of the certificate which is issued by the bottle manufacturer









PAR 05 WORKING AND USE

See par. 06 for working (“Instructions and warnings”).

-  The use of the equipment is reserved to authorised or trained personnel. The improper use or negligence on the part of the user can cause serious damages to persons and goods. TECNO-GAZ is not to be held responsible for them.

PAR 06 INSTRUCTIONS FOR USER

WARNINGS

-  Take out of the package paying attention not to damage the components
-  Make sure that the contents do not bear transport damages and that they correspond to what you have requested.
-  The work position of the bottles with flowmeter and washer must be vertical
-  Read carefully the reducer R400 handbook
-  Place the equipment away from sources of heat and electric machines.
-  The oxygen supply inside the resuscitation kit and the kit for oxygen treatment takes place with a constant flow (which is not adjustable) at 10 NI/min.
-  The bottle does not contain any oxygen; for filling apply to the medical gas refilling point (always bring the bottle certificate with you)
-  THE APPLIANCE HAS NOT TO BE USED IN POTENTIAL EXPLOSIVE ATMOSPHERE.

INSTRUCTIONS FOR USE

RESUSCITATION UNIT

- 1 Connect the mask **(A)** to the bag's outlet valve **(B)** (See fig. 1).
- 2 Insert the end **(C)** of the tube **(D)** in the inlet **(E)** which is inside the bag's underneath knob **(F)** (See Fig. 1).
- 9 Fill the bottle **(Z)** with medical oxygen
- 10 Screw the reducer **(B)** on the bottle **(Z)** by hand and pay attention that you place the flowmeter in vertical position (read carefully the reducer R400 handbook before performing this operation)
- 11 Screw the washer **(G)** under the flowmeter **(L)**
- 12 Join the other end of the tube **(D)** to the washer's outlet **(G)**. (See Fig. 2).
- 13 Fill the washer **(G)** with demineralised water in the desired quantity (See Fig. 2/a).
- 14 Let the oxygen flow by turning very slowly the tap **(H)** in the direction indicated on the tap itself “OPEN”, measure out the flow quantity by means of the flowmeter dial **(I)** checking the reading on the small column **(L)**; this operation will allow a richer oxygen ventilation (Fig. 2).

FIG.1

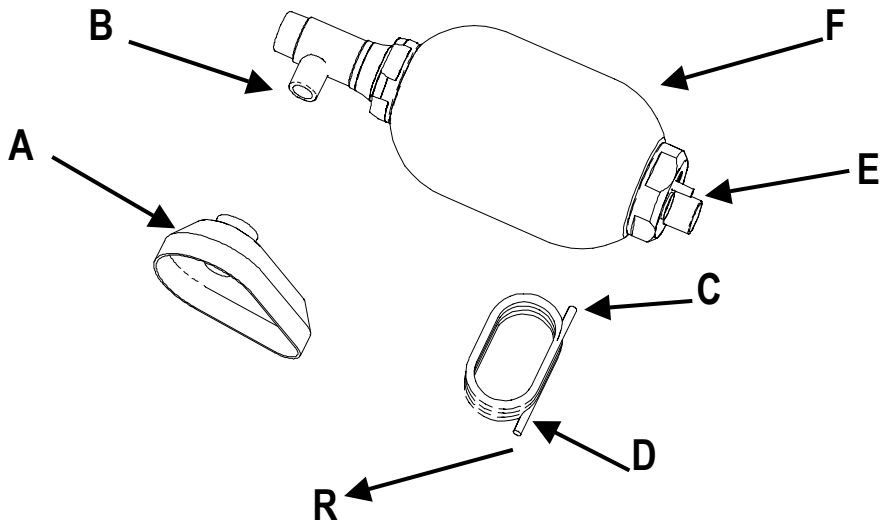

FIG.2

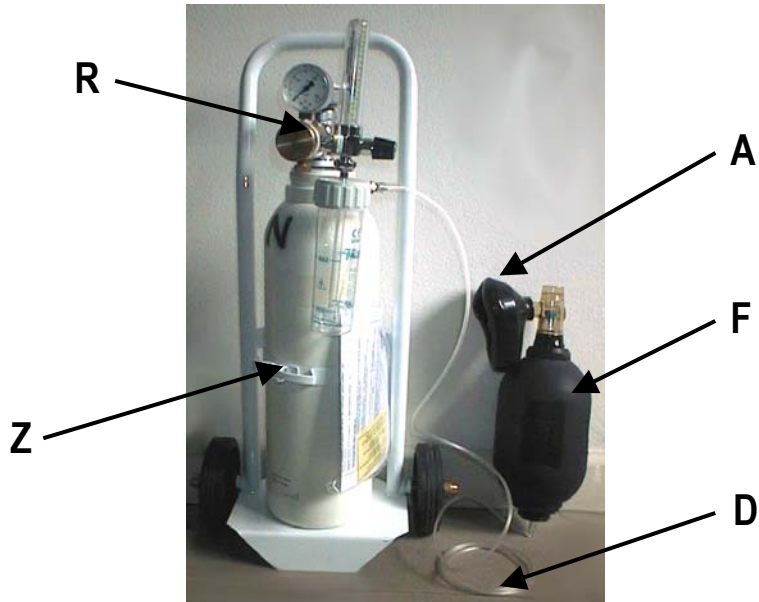
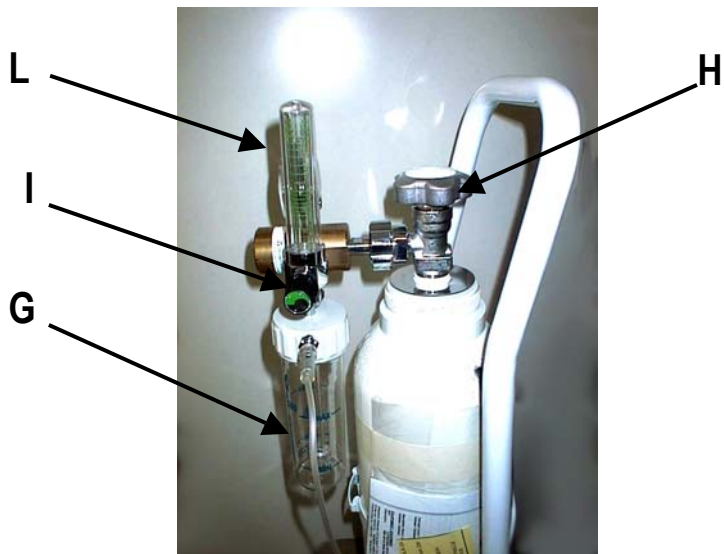
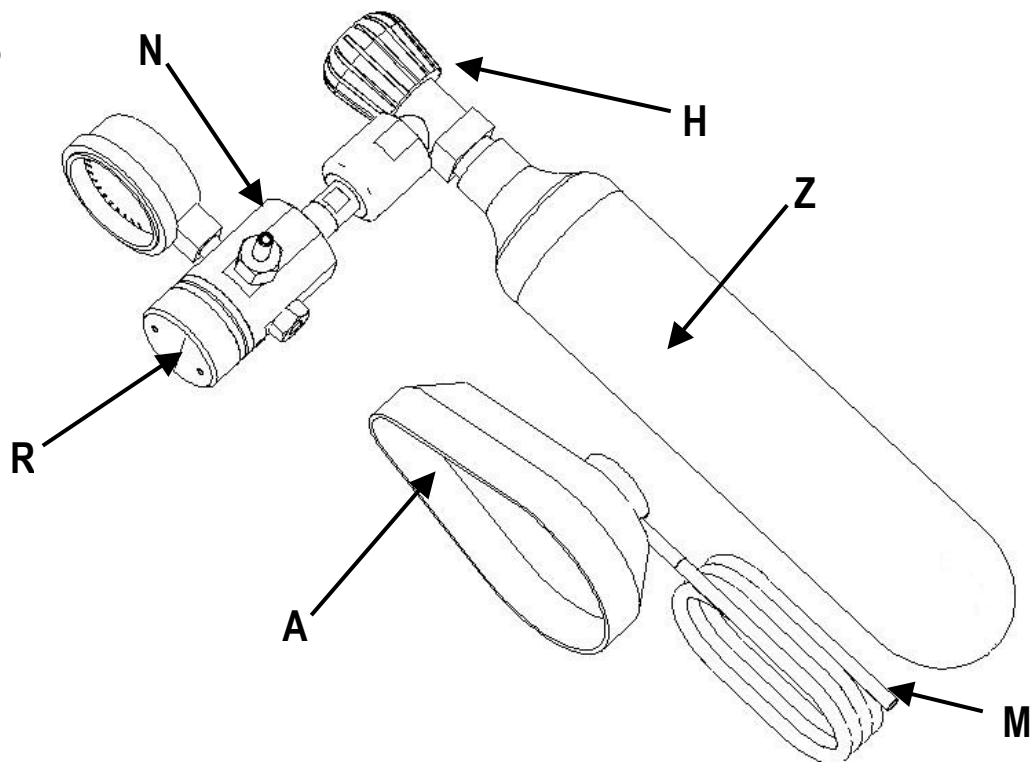

FIG.2/A



OXYGEN TREATMENT KIT

- 7) Fill the bottle (Z) with medical oxygen
- 8) Screw the reducer (R) on the bottle by hand and pay attention that you place the fluxmeter in vertical position (read carefully the reducer R400 handbook before performing this operation)
- 9) Connect the end (M) of the mask's (A) link tube to the outlet (N) of the reducer R400 SRPB404 (See Fig. 3).
- 10) Place the mask (A) on the patient's face following the mask's instructions (Fig. 3).
- 11) Let the oxygen flow by turning very slowly anticlockwise the tap (H) of the bottle (Fig. 3)
- 12) Treat the patient respecting the due rules.

FIG.3

RESUSCITATOR KIT

- 8 Fill the bottle with medical oxygen
- 9 Screw the reducer on the bottle by hand and pay attention that you place the manometer in vertical position (read carefully the reducer R400 handbook before performing this operation)
- 10 Connect the mask (A) to the outlet of the bag' valve (F).
- 11 Join the end (C) of the tube (D) to the proper inlet (E) which is on the bag's underneath knob.
- 12 Insert the end (T) of the tube in the outlet (N) of the reducer (R) which is mounted on the bottle (Z).
- 13 Let the oxygen flow by turning very slowly anticlockwise the tap F of the bottle (see Fig. 4).
- 14 Treat the patient respecting the due rules.

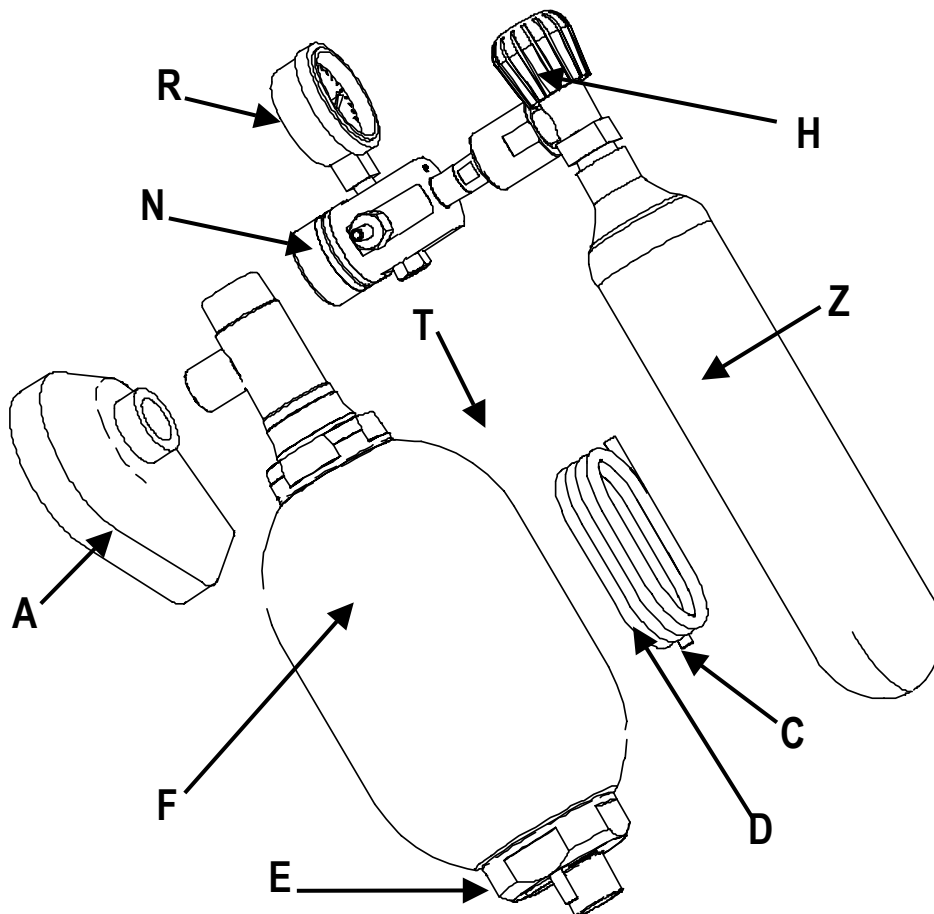
FIG.4

PAR 07 ORDINARY AND EXTRAORDINARY MAINTENANCE

As for the maintenance refer to the instruction manual of each device

 Read carefully the above-mentioned manuals before use or maintenance.

PAR 08 ANALYSIS AND RESEARCH OF FAILURES

In case of working defects of the devices refer to the relative manuals.

PAR 09 COMMERCIAL FEATURES, SPARE PARTS AND DOCUMENTATION

TECNO-GAZ does not supply spare parts for the single devices but only the complete equipment.

PAR 10 DIAGRAMS

See the "Instructions for use" and the figures.

INDEX		
PAR	DESCRIPTION	PAGE
01	INFORMATIONS AU DESTINATAIRE	1-6
02	PRESENTATION DU PRODUIT	24-25
03	DONNEES ET CARACTERISTIQUES TECHNIQUES	25
04	EMBALLAGE - TRANSPORT - STOCKAGE - INSTALLATION - DEMOLITION - ECOULEMENT	25
05	FONCTIONNEMENT ET MODE D'EMPLOI	26
06	MODE D'EMPLOI POUR L'UTILISATEUR	26-29
07	ENTRETIEN STANDARD, PROGRAMME ET EXTRAORDINAIRE	30
08	DIAGNOSTIQUE - RECHERCHE PANNES - AVARIES	30
09	COMPOSANTES COMMERCIALES, PIECES DE RECHANGE ET DOCUMENTATION	30
10	PLANS ET SCHEMAS	30

PAR02 PRÉSENTATION DU DISPOSITIF
Liste des Dispositifs Médicaux

ARTICLE	DESCRIPTION
1910/B	Kit oxygénothérapie contenu dans un étui équipé de manicle (dimensions standard : 110x170 ; hauteur :430 ; poids :3.1 kg ; incluant bouteille 0,480 litres ; raccord italien ; réducteur R400 avec detendeur; masque pour oxygénothérapie équipé de doseur)
1910-B-D	Kit oxygénothérapie contenu dans un étui équipé de manicle (dimensions standard : 110x170 ; hauteur :430 ; poids :3.1 kg ; incluant bouteille 0,480 litres ; raccord allemand (G 3/4" DIN 477 n. 9); réducteur R400 avec detendeur; masque pour oxygénothérapie équipé de doseur)
1910-B-F	Kit oxygénothérapie contenu dans un étui équipé de manicle (dimensions standard : 110x170 ; hauteur :430 ; poids :3.1 kg ; incluant bouteille 0,480 litres ; raccord français (Ø 22,91x1,814 NF E29-650/F) ; réducteur R400 avec detendeur; masque pour oxygénothérapie équipé de doseur)
1911-B	Kit oxygénothérapie contenu dans un étui équipé de manicle (dimensions standard : 110x170 ; hauteur :430 ; poids :4.5 kg ; incluant bouteille 2 litres ; raccord italien ; réducteur R400 avec detendeur; masque pour oxygénothérapie équipé de doseur)
1911-B-D	Kit oxygénothérapie contenu dans un étui équipé de manicle (dimensions standard : 110x170 ; hauteur :430 ; poids :4.5 kg ; incluant bouteille 2 litres ; raccord allemand (G 3/4" DIN 477 n. 9), ; réducteur R400 avec detendeur; masque pour oxygénothérapie équipé de doseur)
1911-B-F	Kit oxygénothérapie contenu dans un étui équipé de manicle (dimensions standard : 110x170 ; hauteur :430 ; poids :4.5 kg ; incluant bouteille 2 litres ; raccord français(Ø 22,91x1,814 NF E29-650/F); réducteur R400 avec detendeur; masque pour oxygénothérapie équipé de doseur)
1912-B	Kit oxygénothérapie contenu dans un étui équipé de manicle (dimensions standard : 165x165 ; hauteur :600 ; poids :10 kg ; incluant bouteille 5 litres ; raccord italien ; réducteur R400 avec detendeur; masque pour oxygénothérapie équipé de doseur)
1912-B-D	Kit oxygénothérapie contenu dans un étui équipé de manicle (dimensions standard : 165x165 ; hauteur :600 ; poids :10 kg ; incluant bouteille 5 litres ; raccord allemand (G 3/4" DIN 477 n. 9); réducteur R400 avec detendeur; masque pour oxygénothérapie équipé de doseur)
1912-B-F	Kit oxygénothérapie contenu dans un étui équipé de manicle (dimensions standard : 165x165 ; hauteur :600 ; poids :10 kg ; incluant bouteille 5 litres ; raccord français; réducteur R400 avec detendeur; masque pour oxygénothérapie équipé de doseur)
1916-B	Kit oxygénothérapie Mod. OXYKIT (dimensions 510x400x130 ; poids 4.5 kg ; incluant 2 bouteille d'oxygène 0.480 litres ; connecteur italien ; 1 réducteur R400 avec detendeur; masque pour oxygénothérapie équipé de doseur)
1916-B-F	Kit oxygénothérapie Mod. OXYKIT (dimensions 510x400x130 ; poids 4.5 kg ; incluant 2 bouteille d'oxygène 0.480 litres ; connecteur Française ; 1 réducteur R400 avec detendeur; masque pour oxygénothérapie équipé de doseur)
1916-B-D	Kit oxygénothérapie Mod. OXYKIT (dimensions 510x400x130 ; poids 4.5 kg ; incluant 2 bouteille d'oxygène 0.480 litres ; connecteur Allemand ; 1 réducteur R400 avec detendeur ; masque pour oxygénothérapie équipé de doseur)
3003-E	Unité pour oxygénothérapie sur chariot Mod. AIR-OX (dimensions emballage 35.7x19.7x72h ; poids 14.5 kg ; incluant : bouteille 5 litres raccord italien, réducteur R400 avec detendeur et barboteur, insufflateur pour adultes, masque mesure 4, ouvre bouche hélicoïdal, pince tire langue, canule de Guedel mesures 1-2, tuyau oxygène L=200 cm)
3003-E-D	Unité pour oxygénothérapie sur chariot Mod. AIR-OX (dimensions emballage 35.7x19.7x72h ; poids 14.5 kg ; incluant : bouteille 5 litres raccord allemand (G 3/4" DIN 477 n. 9), réducteur R400 avec detendeur et barboteur, insufflateur pour adultes, masque mesure 4, ouvre bouche hélicoïdal, pince tire langue, canule de Guedel mesures 1-2, tuyau oxygène L=200 cm)
3003-E-F	Unité pour oxygénothérapie sur chariot Mod. AIR-OX (dimensions emballage 35.7x19.7x72h ; poids 14.5 kg ; incluant : bouteille 5 litres raccord français(Ø 22,91x1,814 NF E29-650/F), réducteur R400 avec detendeur et barboteur, insufflateur pour adultes, masque mesure 4, ouvre bouche hélicoïdal, pince tire langue, canule de Guedel mesures 1-2, tuyau oxygène L=200 cm)
3007-E-2	Kit de réanimation contenu dans une mallette Mod. SPEEDY2 (mesures 510x400x130h, poids 4.5 kg ; incluant : bouteille 0.480 litres, raccord italien, réducteur R400 avec detendeur, insufflateur pour adultes, masque de rechange pour adultes, ouvre bouche hélicoïdal, pince tire langue, canule de Guedel mesures 1-2, tuyau oxygène L=200 cm).
3007-E-2-D	Kit de réanimation contenu dans une mallette Mod. SPEEDY2 (mesures 510x400x130h, poids 4.5 kg ; incluant : bouteille 0.480 litres, raccord allemand (G 3/4" DIN 477 n. 9) , réducteur R400 avec detendeur, insufflateur pour adultes, masque de rechange pour adultes, ouvre bouche hélicoïdal, pince tire langue, canule de Guedel mesures 1-2, tuyau oxygène L=200 cm).
3007-E-2-F	Kit de réanimation contenu dans une mallette Mod. SPEEDY2 (mesures 510x400x130h, poids 4.5 kg ; incluant : bouteille 0.480 litres, raccord français(Ø 22,91x1,814 NF E29-650/F) , réducteur R400 avec detendeur, insufflateur pour adultes, masque de rechange pour adultes, ouvre bouche hélicoïdal, pince tire langue, canule de Guedel mesures 1-2, tuyau oxygène L=200 cm).
3007-R-3	Kit de réanimation Mod. SPEEDY2 (mesures 510x400x130h, poids 2.2 kg ; incluant : insufflateur pour adultes, masque de rechange pour adultes, ouvre bouche hélicoïdal, pince tire langue, canule de Guedel mesures 1-2-3, tuyau oxygène L=200 cm).

3007/R-6	Kit de réanimation Mod. SPEEDY2 (mesures 510x400x130h, poids 2.2 kg ; incluant : insufflateur pour enfants, masque autoclavable mesure 1, ouvre bouche hélicoïdal, pince tire langue, canule de Guedel mesures 0-1-2, tuyau oxygène L=200 cm).
4500E	Kit de réanimation contenu dans une mallette Mod. OXYSET (mesures 385x240x135h, poids 4.2 kg ; incluant : bouteille 0,480 litres raccord italien, réducteur R400 avec detendeur, insufflateur pour adultes, masque mesure 4, ouvre bouche hélicoïdal, pince tire langue, canule de Guedel mesures 1-2-3, tuyau oxygène L=200 cm).
4500-E-D	Kit de réanimation contenu dans une mallette Mod. OXYSET (mesures 385x240x135h, poids 4.2 kg ; incluant : bouteille 0,480 litres raccord allemand (G 3/4" DIN 477 n. 9), réducteur R400 avec detendeur, insufflateur pour adultes, masque mesure 4, ouvre bouche hélicoïdal, pince tire langue, canule de Guedel mesures 1-2-3, tuyau oxygène L=200 cm).
4500-E-F	Kit de réanimation contenu dans une mallette Mod. OXYSET (mesures 385x240x135h, poids 4.2 kg ; incluant : bouteille 0,480 litres raccord français (Ø 22,91x1,814 NF E29-650/F), réducteur R400 avec detendeur, insufflateur pour adultes, masque mesure 4, ouvre bouche hélicoïdal, pince tire langue, canule de Guedel mesures 1-2-3, tuyau oxygène L=200 cm).
5000E/R	Kit de réanimation contenu dans une mallette Mod. OXYCASE (mesures 420x330x150h, poids 5.5 kg ; incluant : bouteille 0,480 litres raccord italien, réducteur R400 avec detendeur, insufflateur pour adultes, masque mesure 3-4-5, ouvre bouche hélicoïdal, pince tire langue, canule de Guedel mesures 1-2-3, tuyau oxygène L=200 cm).
5000-E-D	Kit de réanimation contenu dans une mallette Mod. OXYCASE (mesures 420x330x150h, poids 5.5 kg ; incluant : bouteille 0,480 litres raccord allemand, réducteur R400 avec detendeur, insufflateur pour adultes, masque mesure 3-4-5, ouvre bouche hélicoïdal, pince tire langue, canule de Guedel mesures 1-2-3, tuyau oxygène L=200 cm).
5000-E-F	Kit de réanimation contenu dans une mallette Mod. OXYCASE (mesures 420x330x150h, poids 5.5 kg ; incluant : bouteille 0,480 litres raccord français, réducteur R400 avec detendeur, insufflateur pour adultes, masque mesure 3-4-5, ouvre bouche hélicoïdal, pince tire langue, canule de Guedel mesures 1-2-3, tuyau oxygène L=200 cm).
6000/E	Kit de réanimation Mod. OXYBAG 1 (mesures 360x250x150h, poids 3.2 kg ; incluant : bouteille 0,480 litres raccord italien, sac en toile, réducteur R400 avec detendeur, insufflateur pour adultes, masque mesure 4, ouvre bouche hélicoïdal, pince tire langue, canule de Guedel mesures 1-2-3, tuyau oxygène L=200 cm).
6000-E-D	Kit de réanimation Mod. OXYBAG 1 (mesures 360x250x150h, poids 3.2 kg ; incluant : bouteille 0,480 litres raccord allemand (G 3/4" DIN 477 n.9) , sac en toile, réducteur R400 avec detendeur, insufflateur pour adultes, masque mesure 4, ouvre bouche hélicoïdal, pince tire langue, canule de Guedel mesures 1-2-3, tuyau oxygène L=200 cm).
6000-E-F	Kit de réanimation Mod. OXYBAG 1 (mesures 360x250x150h, poids 3.2 kg ; incluant : bouteille 0,480 litres raccord français, sac en toile, réducteur R400 avec detendeur, insufflateur pour adultes, masque mesure 4, ouvre bouche hélicoïdal, pince tire langue, canule de Guedel mesures 1-2-3, tuyau oxygène L=200 cm).
6000/R-2	Réanimateur Mod. OXYBAG 2 (mesures 360x250x150h, poids 2.2 kg ; incluant sac en toile, insufflateur pour adultes, masque mesure 4, ouvre bouche hélicoïdal, pince tire langue, canule de Guedel mesures 1-2-3, tuyau oxygène L=200 cm).

PAR. 03 DONNÉES ET CARACTÉRISTIQUES TECHNIQUES

Les caractéristiques techniques de chaque équipement sont décrites dans le paragraphe 02 "Présentation du dispositif"

PAR 04 TRANSPORT – STOCKAGE - INSTALLATION - DÉMOLITION

04.1 - TRANSPORT – STOCKAGE

Le transport et le stockage doivent avoir lieu en accord avec ce qui est décrit sur l'étiquette collée sur l'emballage

04.2 INSTALLATION

Tous les dispositifs sont prêts à l'emploi et n'ont pas besoin d'installation

04.3 – DÉMOLITION

L'élimination des composants de l'emballage et du conteneur des dispositifs doit être effectuée conformément aux lois du pays destinataire.

Matériaux : carton, cellophane, polyuréthane, polypropylène, fer, toile

Les équipements médicaux contiennent des renseignements pour l'élimination et la démolition dans les relatives instructions pour l'usage.

 La démolition des bouteilles d'oxygène doit être effectuée conformément aux lois du pays destinataire.

 Il est obligatoire de vider soigneusement la bouteille et de laisser la valve ouverte. ATTENTION! En tout cas gardez une copie du certificat qui est délivré par le fabricant de la bouteille

PAR 05 FONCTIONNEMENT ET UTILISATION

Confer le par. 06 pour le fonctionnement (Mode d'emploi et avertissements").

 L'utilisation de l'équipement est réservée au personnel autorisé ou qualifié. L'utilisation impropre ou la négligence de la part de l'utilisateur peut causer des dommages sérieux aux personnes et aux choses. TECNO-GAZ n'est pas responsable d'eu

PAR 06 MODE D'EMPLOI ET AVERTISSEMENTS

AVERTISSEMENTS

 Ôtez de l'emballage en prêtant attention pour ne pas endommager les composants

 Assurez-vous que le contenu ne présente pas des dommages de transport et qu'il correspond à ce que vous avez demandé.

 La position de travail des bouteilles avec le débitmètre et le barboteur doit être verticale

 Lisez attentivement le manuel d'utilisation du réducteur R400

 Placez l'équipement loin de sources de chaleur et de machines électriques.

 Le débit de l'oxygène à l'intérieur du kit de réanimation et du kit pour oxygénothérapie a lieu avec un flux constant à 10 NI/min que ne peut pas être réglé.

 La bouteille ne contient pas d'oxygène ; pour le remplissage adressez-vous au point de rechargement de gaz médicaux (emportez toujours le certificat de la bouteille)

 LE DISPOSITIF NE DOIT PAS ETRE UTILISE DANS UNE ATMOSPHERE POTENTIELLEMENT EXPLOSIVE.

MODE D'EMPLOI

UNITÉ DE RÉANIMATION

- 13) Reliez le masque **(A)** à la soupape d'échappement de l'insufflateur **(B)** (confer la fig1)..
- 14) Insérez l'extrémité **(C)** du tuyau **(D)** dans le raccord **(E)** qui se trouve est à l'intérieur du bosse inférieur de l'insufflateur **(F)** (confer la fig. 1).
- 15) Remplissez la bouteille **(Z)** avec oxygène médical.
- 16) Vissez à main le réducteur **(R)** sur la bouteille **(Z)** et prêtez attention que vous placez le débitmètre en position verticale (lisez attentivement le manuel de réducteur R400 avant d'effectuer cette opération)
- 17) Vissez le barboteur **(G)** sous le débitmètre **(L)**
- 18) Joignez l'autre extrémité du tuyau **(D)** à la sortie du barboteur **(G)** (confer la fig. 2).
- 19) Remplissez la rondelle **(G)** avec de l'eau déminéralisée jusqu'à atteindre la quantité voulue (confer la fig. 2/a).
- 20) Ouvrez l'oxygène en tournant très lentement le robinet **(H)** dans la direction indiquée sur le robinet lui-même "OUVERT/OPEN", dosez le flux voulu à l'aide du bouton **(I)** du débitmètre en vérifiant la valeur sur l'échelle graduée **(L)**; cette opération permettra une ventilation d'oxygène plus riche (fig. 2).

FIG.1

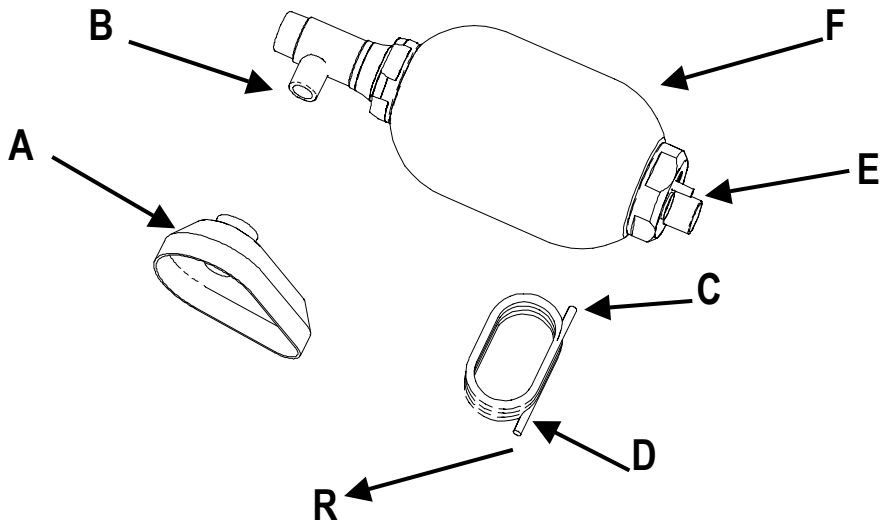

FIG.2

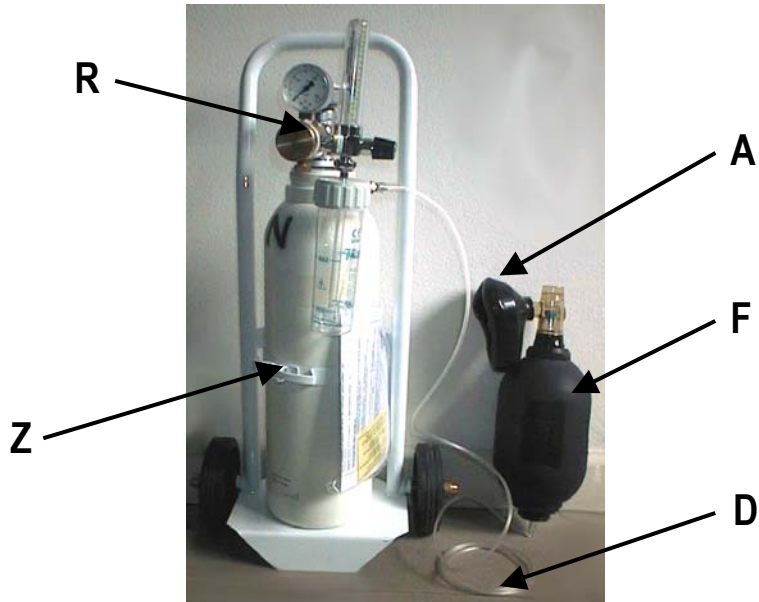
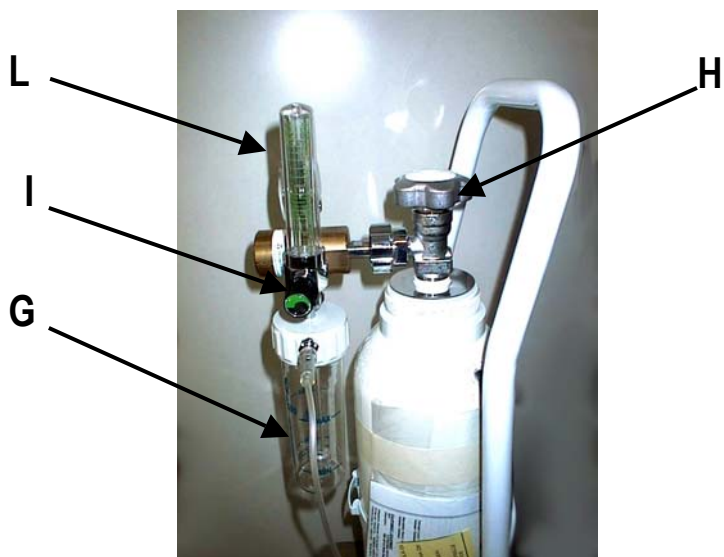
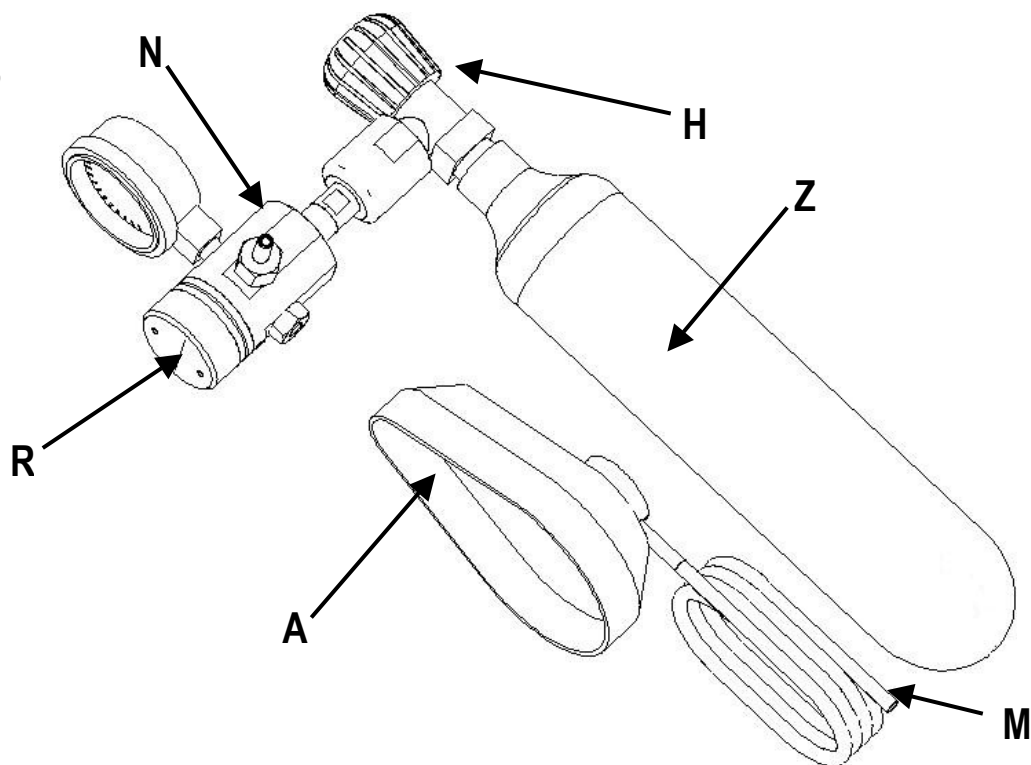

FIG.2/A



KIT POUR OXYGÉNOTHÉRAPIE

- 1 Remplissez la bouteille (Z) avec oxygène médical
- 2 Vissez à main le réducteur (R) sur la bouteille et prêtez attention que vous placez le fluxmètre en position verticale (lisez attentivement le manuel de réducteur R400 avant d'effectuer cette opération)
- 3 Reliez l'extrémité (M) du tuyau de jonction du masque (A) à la sortie (N) du réducteur R400 (voir la fig. 3).
- 4 Placez le masque (A) sur le visage du patient conformément aux instructions du masque (fig. 3).
- 5 Ouvrez l'oxygène en tournant très lentement en sens inverse des aiguilles d'une montre le bouton (H) de la bouteille (fig. 3)
- 6 Traitez le patient respectant les règles dues.

FIG.3

KIT DE RÉANIMATION

- 1 Remplissez la bouteille avec oxygène médical
- 2 Vissez à main le réducteur sur la bouteille et prêtez attention que vous placez le manomètre en position verticale (lisez attentivement le manuel du réducteur R400 avant d'effectuer cette opération)
- 3 Joignez le masque (A) à la sortie A de la valve de l'ensufflateur (A)
- 4 Joignez l'extrémité (C) du tuyau (D) au raccord correspondant (E) qui est monté sur le bosse inférieur de l'insufflateur.
- 5 Insérez l'extrémité (T) du tuyau à la sortie (N) du réducteur (R) qui est monté sur la bouteille (R).
- 6 Ouvrez l'oxygène en tournant très lentement en sens inverse des aiguilles d'une montre le bouton (H) de la bouteille (voir la fig. 4).
- 7 Traitez le patient respectant les règles dues.

FIG.4

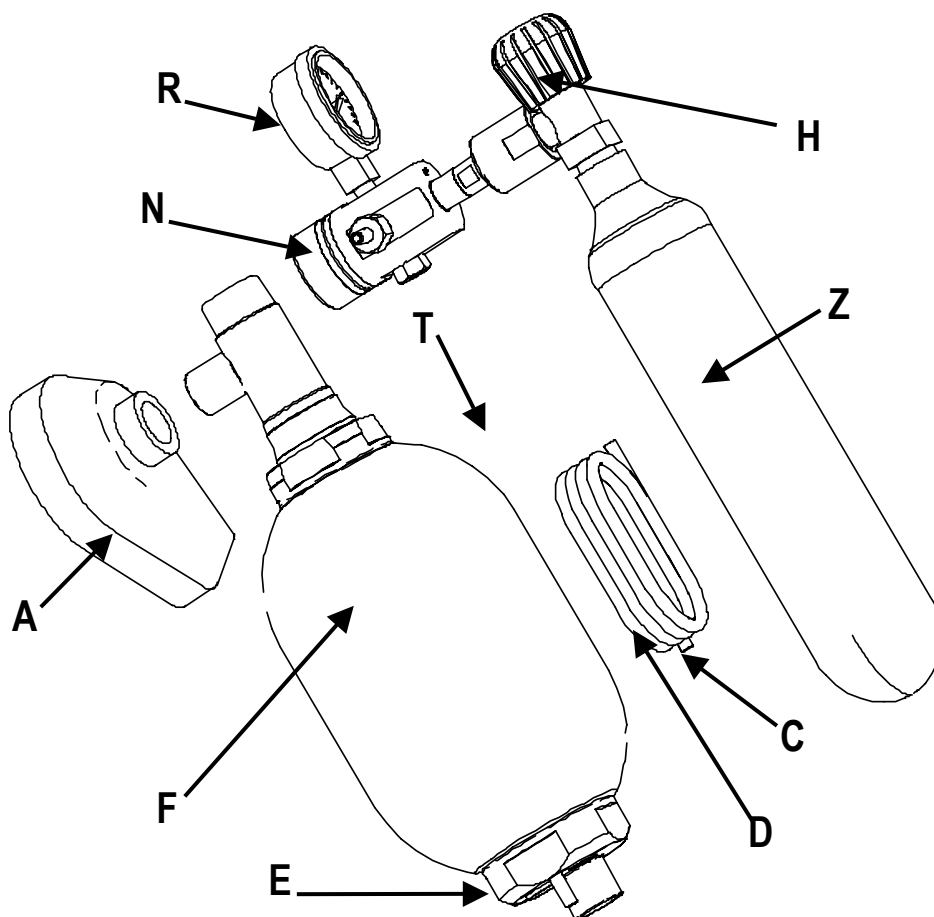

PAR 07 ENTRETIEN ORDINAIRE , PROGRAMMÉ ET EXTRAORDINAIRE

Quant à l'entretien référez-vous au manuel d'instructions de chaque dispositif

 Lisez attentivement les manuels mentionnés ci-dessus avant l'usage ou l'entretien

PAR 08 DIAGNOSE - RECHERCHE DE DOMMAGES ET AVARIES

En cas de défauts de fonctionnement des dispositifs rappez-vous aux manuels relatifs.

PAR 09 COMPOSANTS COMMERCIAUX, PIÈCES DE RECHANGE ET DOCUMENTATION RELATIVE

TECNO-GAZ ne fournit pas les pièces de rechange pour chaque dispositif mais seulement l'équipement complet.

PAR 10 SCHÉMAS

Confer le "mode d'emploi" et les figures.

INHALT		
ABSATZ	BESCHREIBUNG	SEITE
01	INFORMATIONEN FÜR DEN EMPFÄNGER	1-6
02	PRODUKTPRÄSENTATION	32-33
03	TECHNISCHE DATEN UND EIGENSCHAFTEN	33
04	VERPACKUNG - TRANSPORT - LAGERUNG - INSTALLATION - VERSCHROTTUNG – ENTSORGUNG	33
05	BETRIEBSART UND ANWENDUNG	34
06	ANWEISUNGEN UND HINWEISE FÜR DEN ANWENDER	34-37
07	NORMALE, PLANMÄSSIGE UND AUSSERORDENTLICHE INSTANDHALTUNG	38
08	DIAGNOSE, DEFEKTSUCHE, STÖRUNGEN	38
09	HANDELSÜBLICHE BAUTEILE, ERSATZTEILE UND ENTSPRECHENDE DOKUMENTATIONEN	38
10	PLÄNE	38

ABSATZ 02 PRODUKTPRÄSENTATION
Liste der Medizinprodukte

ARTIKEL	BESCHREIBUNG
1910/B	Sauerstofftherapie-Set, in Tasche mit Griff (Bodenmaße: 110x170 Höhe: 430 Gewicht 3.1Kg mit Flasche zu 0.480 Liter Anschluss Italien, Druckminderer R400 mit Durchgang zu 10NI, Maske für die Sauerstofftherapie mit Dosierer).
1910-B-D	Sauerstofftherapie-Set, in Tasche mit Griff (Bodenmaße: 110x170 Höhe: 430 Gewicht 3.1Kg mit Flasche zu 0.480 Liter Anschluss Deutschland (G ¾" DIN 477 Nr. 9), Druckminderer R400 mit Durchgang zu 10NI, Maske für die Sauerstofftherapie mit Dosierer).
1910-B-F	Sauerstofftherapie-Set, in Tasche mit Griff (Bodenmaße: 110x170 Höhe: 430 Gewicht 3.1Kg mit Flasche zu 0.480 Liter Anschluss Frankreich (Ø 22,91x1,814 NF E29-650/F), Druckminderer R400 mit Durchgang zu 10NI, Maske für die Sauerstofftherapie mit Dosierer).
1911-B	Sauerstofftherapie-Set, in Tasche mit Griff (Bodenmaße: 110x170 Höhe: 430 Gewicht 4.5Kg mit Flasche zu 2 Liter Anschluss Italien, Druckminderer R400 mit Durchgang zu 10NI, Maske für die Sauerstofftherapie mit Dosierer).
1911-B-D	Sauerstofftherapie-Set, in Tasche mit Griff (Bodenmaße: 110x170 Höhe: 430 Gewicht 4.5Kg mit Flasche zu 2 Liter Anschluss Deutschland (G ¾" DIN 477 Nr. 9), Druckminderer R400 mit Durchgang zu 10NI, Maske für die Sauerstofftherapie mit Dosierer).
1911-B-F	Sauerstofftherapie-Set, in Tasche mit Griff (Bodenmaße: 110x170 Höhe: 430 Gewicht 4.5Kg mit Flasche zu 2 Liter Anschluss Frankreich (Ø 22,91x1,814 NF E29-650/F), Druckminderer R400 mit Durchgang zu 10NI, Maske für die Sauerstofftherapie mit Dosierer).
1912/B	Sauerstofftherapie-Set, in Tasche mit Griff (Bodenmaße: 165x165 Höhe: 600 Gewicht 10Kg mit Flasche zu 5 Liter Anschluss Italien, Druckminderer R400 mit Durchgang zu 10NI, Maske für die Sauerstofftherapie mit Dosierer).
1912-B-D	Sauerstofftherapie-Set, in Tasche mit Griff (Bodenmaße: 165x165 Höhe: 600 Gewicht 10Kg mit Flasche zu 5 Liter Anschluss Deutschland (G ¾" DIN 477 Nr. 9), Druckminderer R400 mit Durchgang zu 10NI, Maske für die Sauerstofftherapie mit Dosierer).
1912-B-F	Sauerstofftherapie-Set, in Tasche mit Griff (Bodenmaße: 165x165 Höhe: 600 Gewicht 10Kg mit Flasche zu 5 Liter Anschluss Frankreich (Ø 22,91x1,814 NF E29-650/F), Druckminderer R400 mit Durchgang zu 10NI, Maske für die Sauerstofftherapie mit Dosierer).
1916-B	Sauerstofftherapie-Set Mod. "OXYKIT" (Maße 510x400x130 Gewicht 4.5Kg) (inkl. 2 Sauerstoffflaschen zu 0.480 Liter Anschluss Italien, 1 Druckminderer R400 mit Durchgang zu 10NI, Maske für die Sauerstofftherapie mit Dosierer).
1916-B-D	Sauerstofftherapie-Set Mod. "OXYKIT" (Maße 510x400x130 Gewicht 4.5Kg) (inkl. 2 Sauerstoffflaschen zu 0.480 Liter Anschluss Deutschland, 1 Druckminderer R400 mit Durchgang zu 10NI, Maske für die Sauerstofftherapie mit Dosierer).
1916-B-F	Sauerstofftherapie-Set Mod. "OXYKIT" (Maße 510x400x130 Gewicht 4.5Kg) (inkl. 2 Sauerstoffflaschen zu 0.480 Liter Anschluss Frankreich, 1 Druckminderer R400 mit Durchgang zu 10NI, Maske für die Sauerstofftherapie mit Dosierer).
3003-E	Sauerstoffgerät auf Rollen mod. AIR-OX (Maße der Verpackung 35.7x19.7x72H Gewicht 14.5Kg inkl.: Flasche zu 5 Liter Anschluss Italien, Druckminderer R400 mit Flussmeter und Sprudel-Anfeuchter, Balg für Erwachsene, Sauerstoffbrille Größe 4, Spiral-Mundspreizer, Zungenzange, Guedel-Tuben Größen 1-2, Sauerstoffschlauch L=200cm).
3003-E--D	Sauerstoffgerät auf Rollen mod. AIR-OX (Maße der Verpackung 35.7x19.7x72H Gewicht 14.5Kg inkl.: Flasche zu 5 Liter Anschluss Deutschland (G ¾" DIN 477 Nr. 9), Druckminderer R400 mit Flussmeter und Sprudel-Anfeuchter, Balg für Erwachsene, Sauerstoffbrille Größe 4, Spiral-Mundspreizer, Zungenzange, Guedel-Tuben Größen 1-2, Sauerstoffschlauch L=200cm).
3003-E-F	Sauerstoffgerät auf Rollen mod. AIR-OX (Maße der Verpackung 35.7x19.7x72H Gewicht 14.5Kg inkl.: Flasche zu 5 Liter Anschluss Frankreich (Ø 22,91x1,814 NF E29-650/F), Druckminderer R400 mit Flussmeter und Sprudel-Anfeuchter, Balg für Erwachsene, Sauerstoffbrille Größe 4, Spiral-Mundspreizer, Zungenzange, Guedel-Tuben Größen 1-2, Sauerstoffschlauch L=200cm).
3007-E-2	Reanimations-Set im Koffer Mod. SPEEDY 2 (Maße 510x400x130H Gewicht 4.5Kg inkl.: Flasche zu 0.480 Liter Anschluss Italien, Druckminderer R400 mit Durchgang zu 10NI, Balg für Erwachsene, Eco-Austauschmaske für Erwachsene, Spiral-Mundspreizer, Zungenzange, Guedel-Tuben Größen 1-2, Sauerstoffschlauch L=200cm).
3007-E-2-D	Reanimations-Set im Koffer Mod. SPEEDY 2 (Maße 510x400x130H Gewicht 4.5Kg inkl.: Flasche zu 0.480 Liter Anschluss Deutschland(G ¾" DIN 477 Nr. 9), Druckminderer R400 mit Durchgang zu 10NI, Balg für Erwachsene, Eco-Austauschmaske für Erwachsene, Spiral-Mundspreizer, Zungenzange, Guedel-Tuben Größen 1-2, Sauerstoffschlauch L=200cm).
3007-E-2-F	Reanimations-Set im Koffer Mod. SPEEDY 2 (Maße 510x400x130H Gewicht 4.5Kg inkl.: Flasche zu 0.480 Liter Anschluss Frankreich(Ø 22,91x1,814 NF E29-650/F), Druckminderer R400 mit Durchgang zu 10NI, Balg für Erwachsene, Eco-Austauschmaske für Erwachsene, Spiral-Mundspreizer, Zungenzange, Guedel-Tuben Größen 1-2, Sauerstoffschlauch L=200cm).
3007-R-3	Reanimations-Set Mod. SPEEDY 2 (Maße 510x400x130H Gewicht 2.2Kg inkl.: Balg für Erwachsene, Eco-Austauschmaske für Erwachsene, Spiral-Mundspreizer, Zungenzange, Guedel-Tuben Größen 1-2-3, Sauerstoffschlauch L=200cm).

3007-R-6	Reanimations-Set Mod. SPEEDY 2 (Maße 510x400x130H Gewicht 2.2Kg inkl.: Balg für Kinder, Sauerstoffbrille autoklavierbar Größe 1, Spiral-Mundspreizer, Zungenzange, Guedel-Tuben Größen 0-1-2, Sauerstoffschlauch L=200cm).
4500-E	Reanimations-Set im Koffer Mod. OXYSET (Maße 385x240x135H Gewicht 4,2Kg inkl.: Flasche zu 0.480l Anschluss Italien, Druckminderer R400 mit Durchgang zu 10NI, Balg für Erwachsene, Sauerstoffbrille Größe 4, Spiral-Mundspreizer, Zungenzange, Guedel-Tuben Größen 1-2-3, Sauerstoffschlauch L=200cm).
4500-E-D	Reanimations-Set im Koffer Mod. OXYSET (Maße 385x240x135H Gewicht 4,2Kg inkl.: Flasche zu 0.480 Liter Anschluss Deutschland (G ¾" DIN 477 Nr. 9), Druckminderer R400 mit Durchgang zu 10NI, Balg für Erwachsene, Sauerstoffbrille Größe 4, Spiral-Mundspreizer, Zungenzange, Guedel-Tuben Größen 1-2-3, Sauerstoffschlauch L=200cm).
4500-E-F	Reanimations-Set im Koffer Mod. OXYSET (Maße 385x240x135H Gewicht 4,2Kg inkl.: Flasche zu 0.480 Liter Anschluss Frankreich (Ø 22,91x1,814 NF E29-650/F), Druckminderer R400 mit Durchgang zu 10NI, Balg für Erwachsene, Sauerstoffbrille Größe 4, Spiral-Mundspreizer, Zungenzange, Guedel-Tuben Größen 1-2-3, Sauerstoffschlauch L=200cm).
5000-E	Reanimations-Set im Koffer Mod. OXYCASE (Maße 420x330x150H Gewicht 5.5Kg) (inkl.: Flasche zu 0.480 Liter Anschluss Italien, Druckminderer R400 mit Durchgang zu 10NI, Balg für Erwachsene, Sauerstoffbrille Größe 3-4-5, Spiral-Mundspreizer, Zungenzange, Guedel-Tuben Größen 1-2-3, Sauerstoffschlauch L=200cm).
5000-E-D	Reanimations-Set im Koffer Mod. OXYCASE (Maße 420x330x150H Gewicht 5.5Kg inkl.: Flasche zu 0.480 Liter Anschluss Deutschland (G ¾" DIN 477 Nr. 9), Druckminderer R400 mit Durchgang zu 10NI, Balg für Erwachsene, Sauerstoffbrille Größe 3-4-5, Spiral-Mundspreizer, Zungenzange, Guedel-Tuben Größen 1-2-3, Sauerstoffschlauch L=200cm).
5000-E-F	Reanimations-Set im Koffer Mod. OXYCASE (Maße 420x330x150H Gewicht 5.5Kg inkl.: Flasche zu 0.480 Liter Anschluss Frankreich (Ø 22,91x1,814 NF E29-650/F), Druckminderer R400 mit Durchgang zu 10NI, Balg für Erwachsene, Sauerstoffbrille Größe 3-4-5, Spiral-Mundspreizer, Zungenzange, Guedel-Tuben Größen 1-2-3, Sauerstoffschlauch L=200cm).
6000-E	Reanimations-Set Mod. OXYBAG 1 (Maße 360x250x150H Gewicht 3.2Kg inkl. Flasche zu 0.480 Liter Anschluss Italien, Stofftasche, Druckminderer R400 mit Durchgang zu 10NI, Balg für Erwachsene, Sauerstoffbrille Größe -4-, Spiral-Mundspreizer, Zungenzange, Guedel-Tuben Größen 1-2-3, Sauerstoffschlauch L=200cm).
6000-E-D	Reanimations-Set Mod. OXYBAG 1 (Maße 360x250x150H Gewicht 3.2Kg inkl. Flasche zu 0.480 Liter Anschluss Deutschland " (G ¾" DIN 477 Nr. 9), Stofftasche, Druckminderer R400 mit Durchgang zu 10NI, Balg für Erwachsene, Sauerstoffbrille Größe -4-, Spiral-Mundspreizer, Zungenzange, Guedel-Tuben Größen 1-2-3, Sauerstoffschlauch L=200cm).
6000-E-F	Reanimations-Set Mod. OXYBAG 1 (Maße 360x250x150H Gewicht 3.2Kg inkl. Flasche zu 0.480 Liter Anschluss Frankreich (Ø 22,91x1,814 NF E29-650/F), Stofftasche, Druckminderer R400 mit Durchgang zu 10NI, Balg für Erwachsene, Sauerstoffbrille Größe -4-, Spiral-Mundspreizer, Zungenzange, Guedel-Tuben Größen 1-2-3, Sauerstoffschlauch L=200cm).
6000/R-2	Reanimationsgerät Mod. OXYBAG 2 (Maße 360x250x150H Gewicht 2.2Kg in Stofftasche, Balg für Erwachsene, Sauerstoffbrille Größe 4, Spiral-Mundspreizer, Zungenzange, Guedel-Tuben Größen 1-2-3, Sauerstoffschlauch L=200cm).

ABSATZ 03 TECHNISCHE DATEN UND EIGENSCHAFTEN

Die technischen Eigenschaften der jeweiligen Ausrüstungen sind im Absatz 02 Produktpräsentation beschrieben.

ABSATZ 04 VERPACKUNG - TRANSPORT - LAGERUNG - INSTALLATION - VERSCHROTTUNG – ENTSORGUNG

04.1 - TRANSPORT UND LAGERUNG.

Der Transport und die Einlagerung müssen gemäß den Angaben auf dem Verpackungsetikett erfolgen.

04.2 - INSTALLATION

Alle vorhandenen Geräte sind einsatzbereit und müssen nicht installiert werden.

04.3 - VERSCHROTTUNG

Das Verpackungsmaterial und die Behälter der diversen Ausrüstungen sind gemäß der im Anwenderland geltenden Richtlinien zu entsorgen.

Material: Pappe, Zellophan, Polyurethan, Polypropylen, Eisen, verschiedene Stoffe.

In den Gebrauchsanleitungen der Medizinprodukte sind auch die Anweisungen hinsichtlich der Entsorgung und der Verschrottung enthalten.

 Die Sauerstoffflaschen sind gemäß der im Anwenderland geltenden Richtlinien zu entsorgen.

 Es ist Pflicht die Flasche gänzlich zu leeren und das Ventil geöffnet zu lassen. ACHTUNG! In jedem Fall muss eine Kopie des vom Hersteller erstellten Zertifikats behalten und aufbewahrt werden.







ABSATZ 05 BETRIEBART UND ANWENDUNG

Hinsichtlich der Betriebsweise siehe Absatz 06 (Anweisungen und Hinweise für den Anwender).

-  Die Ausrüstung darf nur von dem leitenden oder entsprechend eingewiesenen Personal angewendet werden. Die unsachgemäße Anwendung oder Nachlässigkeit von Seiten des Anwenders kann zu schwerwiegenden Sach- und Personenschaden führen und TECNO-GAZ übernimmt in diesem Fall keine Haftung.

ABSATZ 06 ANWEISUNGEN UND HINWEISE FÜR DEN ANWENDER

WARNUNGEN

-  Das Produkt vorsichtig und ohne die Bauteile zu beschädigen aus der Verpackung nehmen.
-  Überprüfen Sie, ob das Gerät beim Transport beschädigt wurde und ob es mit der Bestellung übereinstimmt.
-  Die Arbeitsposition der Flaschen mit Flussmeter und Sprudel-Anfeuchter muss vertikal sein.
-  Lesen Sie aufmerksam die Gebrauchsanleitung des Druckminderers R400.
-  Stellen Sie das Produkt weit weg von Wärmequellen und elektrischen Geräten.
-  In den Reanimations-Sets und den Sauerstofftherapie-Sets erfolgt die Sauerstoffabgabe mit konstantem, NICHT REGULIERBAREM Fluss, mit einem Wert von 10 l/min.
-  Die Flasche enthält keinen Sauerstoff; für das Befüllen wenden Sie sich bitte an eine Stelle für die Befüllung mit Medizingasen und nehmen Sie dazu das Flaschenzertifikat mit.

GEBRAUCHSANWEISUNGEN.

ANIMATIONSGERÄT

1. Die Maske **1031-R** am Ausgabeventil des Balgs **SBFA366** anbringen (siehe Abb. 1).
2. Das Ende **B** des Schlauchs **CM84022** an den Anschluss **A** unten am Balg einsetzen (siehe Abb. 1).
3. Die Flaschen mit Medizinsauerstoff füllen.
4. Den Druckminderer von Hand an der Flasche anschrauben. Achten Sie dabei darauf, dass das Flussmeter vertikal ausgerichtet ist (zuvor die Gebrauchsanleitung des Druckminderers R400 aufmerksam lesen).
5. Den Sprudel-Anfeuchter unten am Flussmeter anschrauben.
6. Das andere Schlauchende an den Auslass des Sprudel-Anfeuchters anschließen. (siehe Abb. 2).
7. Den Sprudel-Anfeuchter **C** mit der gewünschten Menge demineralisiertem Wasser befüllen (siehe Abb. 2/a).
8. Um den Sauerstoff aufzudrehen, den Hahn **F** sehr langsam in der markierten Richtung "OPEN" drehen, den Fluss über den Drehknopf **D** des Flussmeters auf die gewünschte Menge einstellen; beachten Sie dazu den Wert der Säule **E**; dieser Vorgang gestattet eine reicherer Sauerstoffventilation (Abb. 2).



Abb 1



Abb 2

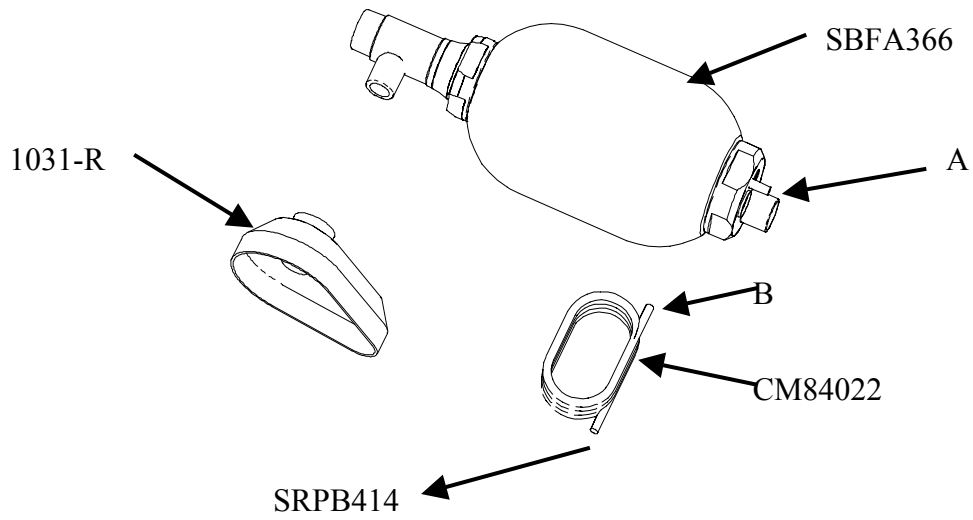

Abb 2/a

SAUERSTOFFTHERAPIE-SET

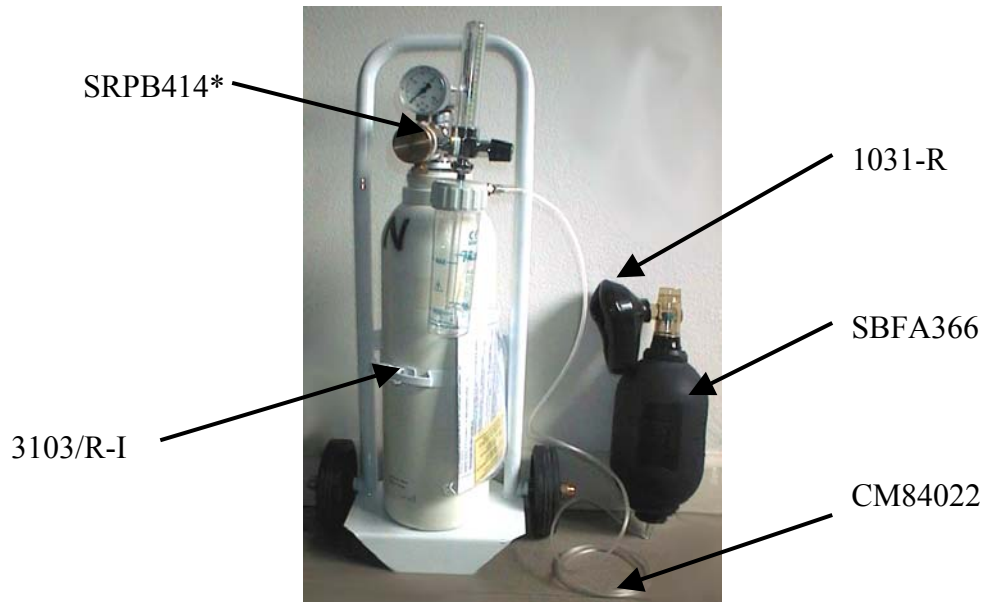
1. Die Flasche mit Medizinsauerstoff füllen.
2. Den Druckminderer von Hand an der Flasche anschrauben. Achten Sie dabei darauf, dass der Druckmesser vertikal ausgerichtet ist (zuvor die Gebrauchsanleitung des Druckminderers R400 aufmerksam lesen).
3. Das Schlauchende **C** für den Anschluss der Maske **CM84026** an der Ausgabe **B** des Druckminderers R400 SRPB404 anschließen (siehe Abb. 3).
4. Die Maske **CM84026** auf das Gesicht des Patienten halten, beachten Sie dazu die der Maske beigelegten Anweisungen (Abb. 3).
5. Um den Sauerstoff aufzudrehen, den Drehknopf **A** an der Flasche sehr langsam rechtsrum drehen (Abb. 3).
6. Den Patienten gemäß der erforderlichen Vorgehensweise behandeln.

**Abb 3**

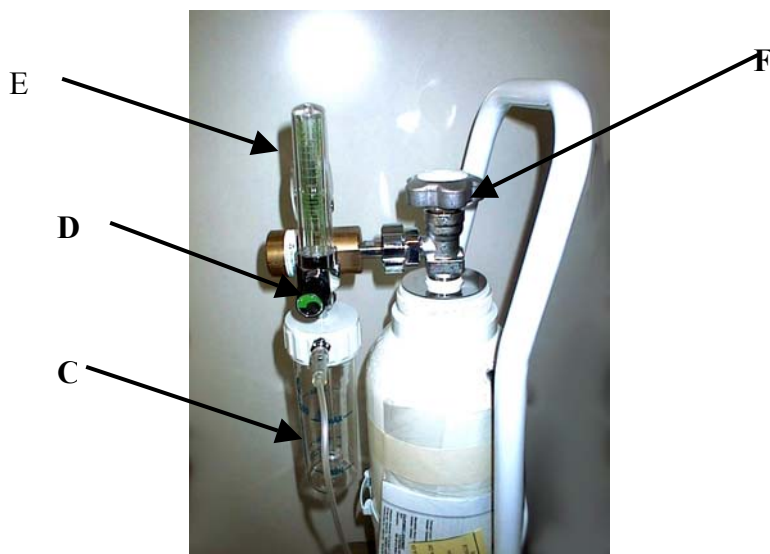
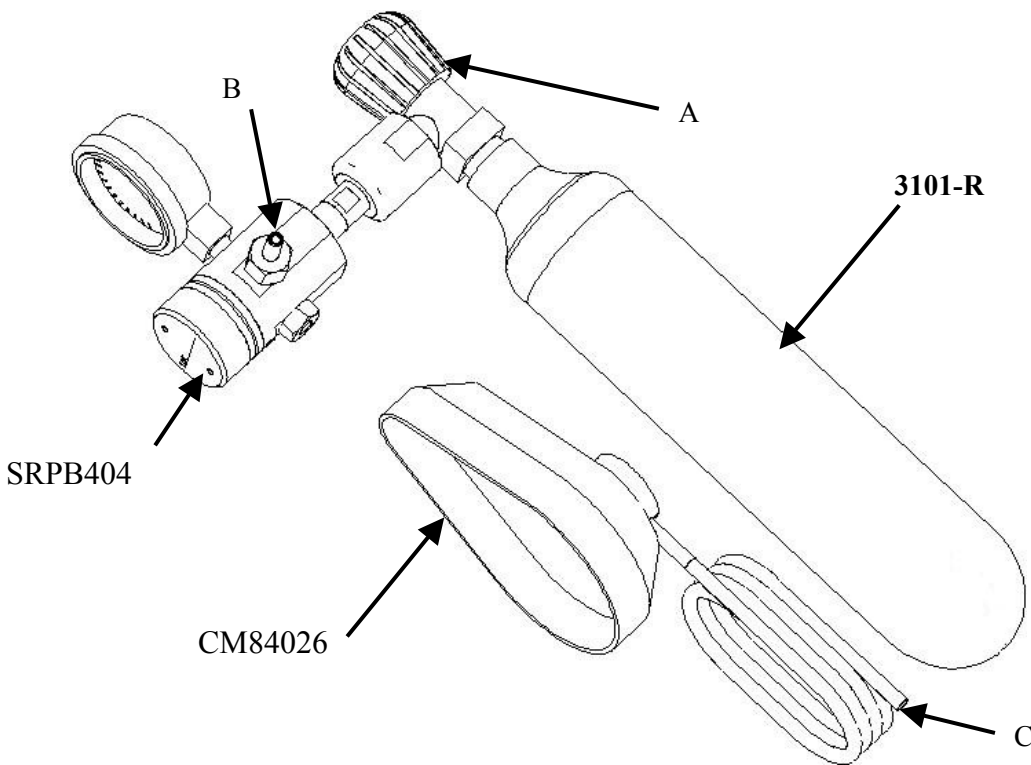
REANIMATIONS-SET

1. Die Flasche mit Medizinsauerstoff füllen.
2. Den Druckminderer von Hand an der Flasche anschrauben. Achten Sie dabei darauf, dass der Druckmesser vertikal ausgerichtet ist (zuvor die Gebrauchsanleitung des Druckminderers R400 aufmerksam lesen).
3. Die Maske **1031-R** an der Ausgabe **A** des Ventils des Balgs **SBFA366** anbringen.
4. Das Ende **B** des Schlauchs **CM84022** an den entsprechenden Anschluss **C** unten am Balg anschließen.
5. Das Schlauchende **D** an die Ausgabe **E** des Druckminderers **SRPB404**, der an der Flasche **3110/R** montiert ist, anschließen.
6. Um den Sauerstoff aufzudrehen, den Drehknopf **F** an der Flasche sehr langsam rechtsrum drehen (siehe Abb. 4).
7. Den Patienten gemäß der erforderlichen Vorgehensweise behandeln.





Abb 4

ABSATZ 07 NORMALE, PLANMÄSSIGE UND AUSSERORDENTLICHE INSTANDHALTUNG

Für die Instandhaltungsarbeiten siehe Anweisungen der jeweiligen Geräte.

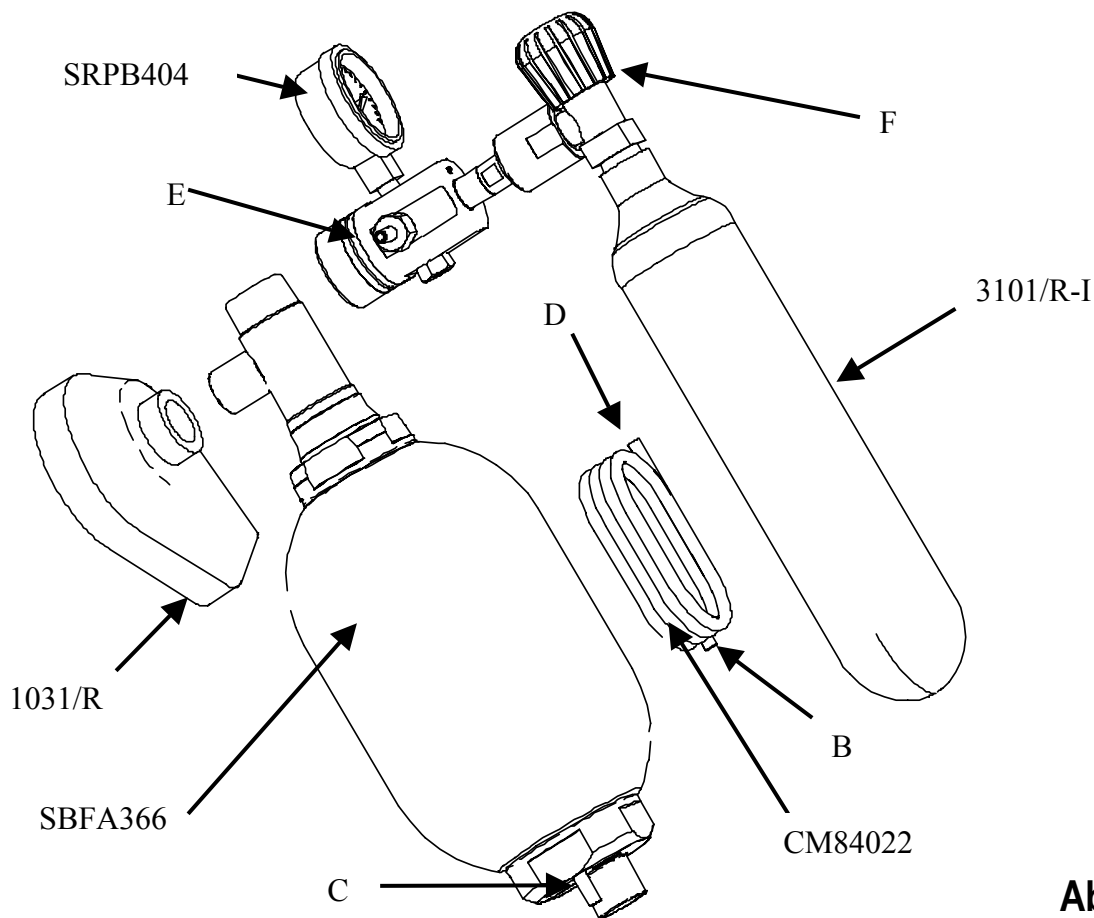
 Lesen Sie aufmerksam die genannten Anweisungen vor Gebrauch und Instandhaltung der Geräte.

ABSATZ 08 DIAGNOSE, DEFEKTSUCHE, STÖRUNGEN

Für eventuelle Betriebsstörungen an den Geräten siehe Angaben der jeweiligen Geräte.

ABSATZ 09 HANDELSÜBLICHE BAUTEILE, ERSATZTEILE UND ENTSPRECHENDE DOKUMENTATIONEN.

Es sind keine Ersatzteile für die Einzelgeräte erhältlich, gegebenenfalls ist das gesamte Einzelgerät neu zu kaufen.

ABSATZ 10 PLÄNE

Siehe Gebrauchsanleitung und Abbildungen.

INDICE		
PAR	DESCRIPCION	PAGINA
01	INFORMACIONES PARA EL DESTINATARIO	1-6
02	PRESENTACION DEL PRODUCTO	40-41
03	DATOS Y CARACTERISTICAS TECNICAS	41
04	EMBALAJE – TRANSPORTE – ALMACENAMIENTO – INSTALACION – DEMOLICION - VACIADO	41
05	FUNCIONAMIENTO Y USO	42
06	INSTRUCCIONES POR EL UTILIZADOR	42-45
07	MANTENIMIENTO ORDINARIO, PROGRAMADO Y EXTRAORDINARIO	46
08	DIAGNOSTICO – INVESTIGACION DANOS - AVERIE	46
09	COMPONENTES COMERCIALES, REPUESTOS Y DOCUMENTACION	46
10	ESQUEMA – DIAGRAMA - DIBUJO	46

PAR 02 PRESENTACION DEL PRODUCTO
Elenco de los Dispositivos Medicos

ARTICULO	DESCRIPTION
1910/B	kit de oxigenoterapia en astuche con agarre (dimensi3n base: 110x170 altura: 430 peso 3.1Kg incluye: bombona 0.480 litros conexi3n Italiana, reductor R400 valvula de distribucion, mascarilla para oxigenoterapia con dosificador).
1910-B-D	kit de oxigenoterapia en astuche con agarre (dimensi3n base: 110x170 altura: 430 peso 3.1Kg incluye: bombona 0.480 litros conexi3n alemana (G 3/4" DIN 477 Nr. 9), reductor R400 valvula de distribucion, mascarilla para oxigenoterapia con dosificador).
1910-B-F	kit de oxigenoterapia en astuche con agarre (dimensi3n base: 110x170 altura: 430 peso 3.1Kg incluye: bombona 0.480 litros conexi3n francesa (Ø 22,91x1,814 NF E29-650/F), reductor R400 con diaframa 10NI, mascarilla para oxigenoterapia con dosificador).
1911-B	kit de oxigenoterapia en astuche con agarre (dimensi3n base: 110x170 altura: 430 peso 4.5Kg incluye: bombona 2 litros conexi3n Italiana, reductor R400 valvula de distribucion, mascarilla para oxigenoterapia con dosificador).
1911-B-D	kit de oxigenoterapia en astuche con agarre (dimensi3n base: 110x170 altura : 430 peso 4.5Kg incluye: bombona 2 litros conexi3n alemana (G 3/4" DIN 477 Nr. 9), reductor R400 valvula de distribucion, mascarilla para oxigenoterapia con dosificador).
1911-B-F	kit de oxigenoterapia en astuche con agarre (dimensi3n base: 110x170 altura: 430 peso 4.5Kg incluye: bombona le 2 litros conexi3n Italiana (Ø 22,91x1,814 NF E29-650/F), reductor R400 valvula de distribucion, mascarilla para oxigenoterapia con dosificador).
1912-B	kit de oxigenoterapia en astuche con agarre (dimensi3n base: 165x165 altura : 600 peso 10Kg incluye: bombona 5 litros conexi3n Italiana, reductor R400 valvula de distribucion, mascarilla para oxigenoterapia con dosificador).
1912-B-D	kit de oxigenoterapia en astuche con agarre (dimensi3n base: 165x165 altura: 600 peso 10Kg incluye: bombona 5 litros conexi3n alemana (G 3/4" DIN 477 Nr. 9), reductor R400 valvula de distribucion, mascarilla para oxigenoterapia con dosificador).
1912-B-F	kit de oxigenoterapia en astuche con agarre (dimensi3n base: 165x165 altura: 600 peso 10Kg incluye: bombona 5 litros conexi3n francesa (Ø 22,91x1,814 NF E29-650/F), reductor R400 valvula de distribucion mascarilla para oxigenoterapia con dosificador).
1916-B	kit de oxigenoterapia Mod. "OXYKIT" (dimensi3n 510x400x130 peso 4.5Kg) incluye: 2 bombonas de oxigeno 0.480 litros conexi3n Italiana, 1 reductor R400 valvula de distribucion, mascarilla para oxigenoterapia con dosificador).
1916-B-F	kit de oxigenoterapia Mod. "OXYKIT" (dimensi3n 510x400x130 peso 4.5Kg) incluye: 2 bombonas de oxigeno 0.480 litros conexi3n francesa, 1 reductor R400 valvula de distribucion, mascarilla para oxigenoterapia con dosificador).
1916-B-D	kit de oxigenoterapia Mod. "OXYKIT" (dimensi3n 510x400x130 peso 4.5Kg) incluye: 2 bombonas de oxigeno 0.480 litros conexi3n alemana, 1 reductor R400 valvula de distribucion, masquerilla para oxigenoterapia con dosificador).
3003-E	Kit de oxigenoterapia con soporte mod. AIR-OX (dimensi3n embalaje 35.7x19.7x72H peso 14.5Kg incluye: bombona 5 litros conexi3n Italiana, reductor R400 valvula de distribucion, resuscitador adulto, mascarilla talla n. 4, dilatador helicoidal, pinza tiralengua, c3nula de Guedel medida 1-2, tubo oxigeno L=200cm).
3003-E-D	Kit de oxigenoterapia con soporte mod.. AIR-OX ((dimensi3n imbalaje 35.7x19.7x72H peso 14.5Kg incluye: bombona 5 litros conexi3n alemana (G 3/4" DIN 477 Nr. 9), reductor R400 valvula de distribucion, resuscitador adulto, mascarilla talla n. 4, dilatador helicoidal, pinza tiralengua, c3nula de Guedel medida 1-2, tubo oxigeno L=200cm).
3003-E-F	Kit de oxigenoterapia con soporte mod.. AIR-OX (dimensi3n imbalaje 35.7x19.7x72H peso 14.5Kg incluye: bombona 5 litros conexi3n francesa (Ø 22,91x1,814 NF E29-650/F), reductor R400 valvula de distribucion, resuscitador adulto, mascarilla talla n. 4, dilatador helicoidal, pinza tiralengua, c3nula de Guedel medida 1-2, tubo oxigeno L=200cm).
3007-E-2	Kit de reanimaci3n en maletin, modelo SPEEDY 2 (medidas 510x400x130H weighth 4.5Kg incluye: bombona 0.480 litros conexi3n Italiana reductor R400 valvula de distribucion, resuscitador adulto, mascarilla eco adulto, dilatador helicoidal, pinza tiralengua, c3nula de Guedel medida 1-2, tubo oxigeno L=200cm).
3007-E-2-D	Kit de reanimaci3n en maletin modelo SPEEDY 2 (medidas 510x400x130H peso 4.5Kg incluye: bombona 0.480 litros conexi3n alemana (G 3/4" DIN 477 Nr. 9), reductor R400 valvula de distribucion, resuscitador adulto, mascarilla eco adulto, dilatador helicoidal, pinza tiralengua, c3nula de Guedel medida 1-2, tubo oxigeno L=200cm).
3007-E-2-F	Kit de reanimaci3n en maletin modelo SPEEDY 2 (medidas 510x400x130H peso 4.5Kg incluye: bombona 0.480 litros conexi3n francesa (Ø 22,91x1,814 NF E29-650/F), reductor R400 valvula de distribucion, resuscitador adulto, mascarilla eco adulto, dilatador helicoidal, pinza tiralengua, c3nula de Guedel medida 1-2, tubo oxigeno L=200cm).
3007-R-3	Kit de reanimaci3n en maletin modelo SPEEDY 2 (medidas 510x400x130H peso 2.2Kg incluye: resuscitador adulto, mascarilla eco de intercambio adultos, dilatador helicoidal, pinza tiralengua, c3nula de Guedel medida 1-2-3, tubo oxigeno L=200cm).).
3007-R-6	Kit de reanimaci3n en maleta modelo. SPEEDY 2 (medidas 510x400x130H peso 2.2Kg incluye: resuscitador ni3o, mascarilla eco de intercambio adultos, dilatador helicoidal, pinza tiralengua, c3nula de Guedel medida 1, 0-1-2, tubo oxigeno L=200cm).

4500-E	Kit de reanimaci3n en maletín modelo. OXYSET (medidas 385x240x135H peso 4,2Kg incluye: bombona 0.480 litros conexi3n Italiana, reductor R400 v3lvula de distribuci3n, resuscitador adulto, mascarilla talla n.4, dilatador helicoidal, pinza tiralengua, c3nula de Guedel medida 1-2-3, tubo oxígeno L=200cm).
4500-E-D	Kit de reanimaci3n en maletín modelo. OXYSET (medidas 385x240x135H peso 4,2Kg incluye: bombona 0.480 litros conexi3n alemana (G 3/4" DIN 477 Nr. 9), reductor R400 v3lvula de distribuci3n, resuscitador adulto, mascarilla talla n. 4, dilatador helicoidal, pinza tiralengua, c3nula de Guedel medida 1-2-3, tubo oxígeno L=200cm).
4500-E-F	Kit de reanimaci3n en maletín modelo OXYSET (medidas 385x240x135H peso 4,2Kg incluye: bombona 0.480 litros conexi3n francesa (Ø 22,91x1,814 NF E29-650/F), reductor R400 v3lvula de distribuci3n, resuscitador adulto, mascarilla talla n. 4, dilatador helicoidal, pinza tiralengua, c3nula de Guedel medida 1-2-3, tubo oxígeno L=200cm).
5000-E	Kit de reanimaci3n en maletín modelo OXYCASE (medidas 420x330x150H peso 5.5Kg incluye : bombona 0.480 litros conexi3n Italiana reductor R400 v3lvula de distribuci3n tubo oxígeno, resuscitador adulto, mascarillas talla n. 3-4-5, dilatador helicoidal, pinza tiralengua, c3nula de Guedel medida 1-2-3, tubo oxígeno L=200cm).
5000E/R-D	Kit de reanimaci3n en maletín modelo. OXYCASE (medidas 420x330x150H peso 5.5Kg) incluye: bombona 0.480 litros conexi3n alemana (G 3/4" DIN 477 Nr. 9), reductor R400 v3lvula de distribuci3n, resuscitador adulto, mascarillas talla n. 3-4-5, dilatador helicoidal, pinza tiralengua, c3nula de Guedel medida 1-2-3, tubo oxígeno L=200cm).
5000-E-F	Kit de reanimaci3n en maletín modelo OXYCASE (medidas 420x330x150H peso 5.5Kg) incluye: bombona 0.480 litros conexi3n francesa (Ø 22,91x1,814 NF E29-650/F), reductor R400 v3lvula de distribuci3n, resuscitador adulto, mascarillas talla n.3-4-5, dilatador helicoidal, pinza tiralengua, c3nula de Guedel medida 1-2-3, tubo oxígeno L=200cm).
6000-E	Kit de reanimaci3n modelo. OXYBAG 1 (medidas 360x250x150H peso 3.2Kg, incluye: bombona 0.480 litros conexi3n Italiana, bolso de tela ,reductor R400 v3lvula de distribuci3n, resuscitador adulto, mascarilla talla n. 3-4-5, dilatador helicoidal, pinza tiralengua, c3nula de Guedel medida 1-2-3, tubo oxígeno L=200cm).
6000-E-D	Kit de reanimaci3n modelo. OXYBAG 1 (medidas 360x250x150H peso 3.2Kg, incluye: bombona 0.480 litros conexi3n alemana (G 3/4" DIN 477 Nr. 9), bolso de tela, reductor R400 v3lvula de distribuci3n, resuscitador adulto, mascarilla talla n. 4, dilatador helicoidal, pinza tiralengua, c3nula de Guedel medida 1-2-3, tubo oxígeno L=200cm).
6000-E-F	Kit de reanimaci3n modelo. OXYBAG 1 (medidas 360x250x150H peso 3.2Kg, incluye: bombona 0.480 litros conexi3n francesa (Ø 22,91x1,814 NF E29-650/F), bolso de tela, reductor R400 v3lvula de distribuci3n, resuscitador adulto, mascarilla talla n. 4, dilatador helicoidal, pinza tiralengua, c3nula de Guedel medida 1-2-3, tubo oxígeno L=200cm).
6000/R-2	Reanimador Mod. OXYBAG 2 (medidas 360x250x150H peso 2.2Kg , bolso de tela, resuscitador adulto, mascarilla talla n. 4, dilatador helicoidal, pinza tiralengua, c3nula de Guedel medida 1-2-3, tubo oxígeno L=200cm).

PAR 03 DATOS Y CARACTERISTICAS TECNICAS

Las características técnicas de cada equipo est3n descritas en el p3rrafo 02 de la presentaci3n del producto

PAR 04 TRANSPORTE-ALMACENAJE-INSTALACION- DEMOLICION

04.1 –TRANSPORTE-ALMACENAJE.

El transporte y el almacenaje tiene que estar hecho en conformidad a cuanto descrito en el embalaje

04.2 INSTALACION

Todos los dispositivos est3n listos para el utilizaci3n y no necesitan la instalaci3n

04.3 – DEMOLICION

Los componentes del embalaje y el contenido de los diferentes equipos tienen que ser agotados en conformidad a las normas vigentes en el pa3s de destino.

Materiales: cart3n, celof3n, poliuretano, polipropileno, hierro, telas varias.

Los dispositivos m3dicos contienen las respectivas instrucciones de utilizaci3n y las indicaciones para el agotamiento y la demolici3n.

 las bombonas de oxígeno tienen que venir agotadas en conformidad a las disposiciones de ley en vigor en los pa3ses de destino

 es obligatorio en todos los casos vaciar con cuidado la bombona y dejar la v3lvula abierta.









CUIDADO!! Guardar con atenci3n una copia del certificado entregado por el fabricante de la bombona

PAR 05 FUNCIONAMIENTO Y UTILIZACION

Mirar el pàrrafo numero 06 (instrucciones y advertencias)

-  El utilización del equipo es reservada al personal responsable o en todos casos preparado. La utilización no correcta del utilizador puede hacer daño a personas o cosas. TECNO-GAZ no es responsable por lo especificado arriba.

PAR 06 INSTRUCCIONES Y ADVERTENCIAS** ADVERTENCIAS **

-  Quitar del imbalaje cuidando de no hacer daño a los componentes
-  Controlar que el contenido no haya sufrido averias de transporte y coresponde a cuanto pedido
-  La posición de trabajo de las bombonas valvula de distrbucion tiene que ser vertical
-  Leer con cuidado el manual instrucción del reductor R400
-  Posicionar el dispositivo lejano de fuentes de calor y equipos electricos
-  En los kit de reanimación y en los kit de oxigenoteràpia la erogación se realiza con el flujo constante, NO REGULABLE al valor de 10 NI/min.
-  La bombona no contiene oxigeno; por la recarga dirigirse al punto de recarga de gas metalicos y llevar siempre el certificado de la bombola.
-  **EL APARATO NO DEBE SER UTILIZADO EN ATMOSFERA POTENCIALMENTE EXPLOSIVA**

INSTRUCCIONES PARA LA UTILIZACION**UNIDAD DE REANIMACION**

- 1 Colocar la mascarilla **(A)** en la válvula de salida del resuscitador **(B)** (Fig. 1).
- 2 Introducir la extremidad **(C)** del tubo **(D)** en la conexión **(E)** de la parte inferior del resuscitador**(F)**(Fig. 1).
- 3 Cargar la bombola **(Z)** con oxigeno medical.
- 4 Atornillar a mano el reductor **(R)** sobre la bombona **(Z)** cuidando que el caudalimetro esté en posición vertical (antes de proceder a esta operación hace falta leer atentamente la libreta de instrucciones del reductor R400)
- 5 Atornillar el humidificador abajo del caudalimetro
- 6 Adjuntar la otra extremidad del tubo a la salida del humidificador(Fig. 2).
- 7 Llenar el humidificador **(G)** con la cantidad deseada de agua desmineralizada (Fig. 2/a).
- 8 Abrir el oxígeno girando la valvula muy despacio **(H)** en le sentido que está indicado en la misma "OPEN", regular el flujo deseado por medio del pomo **(I)** del caudalimetro y controlar el valor en la columna **(L)**; dicha operación permitirá tener una ventilación más rica de oxígeno (Fig. 2).

FIG.1

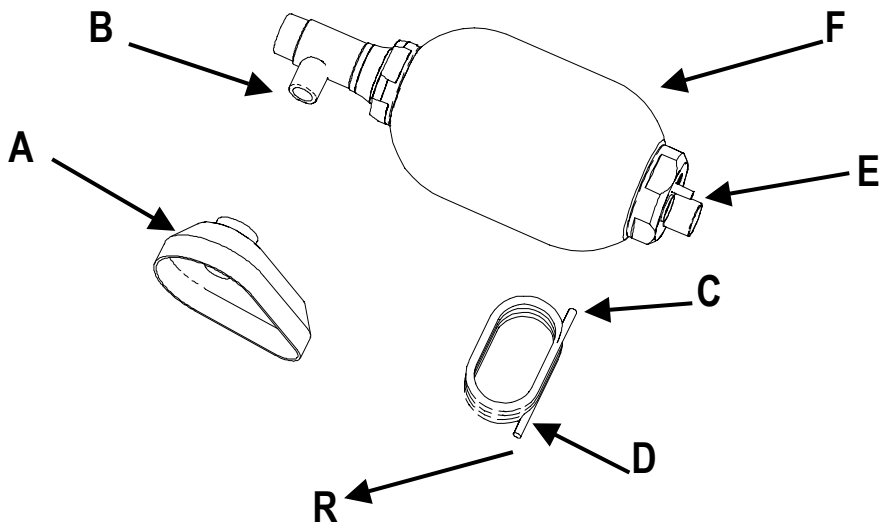

FIG.2

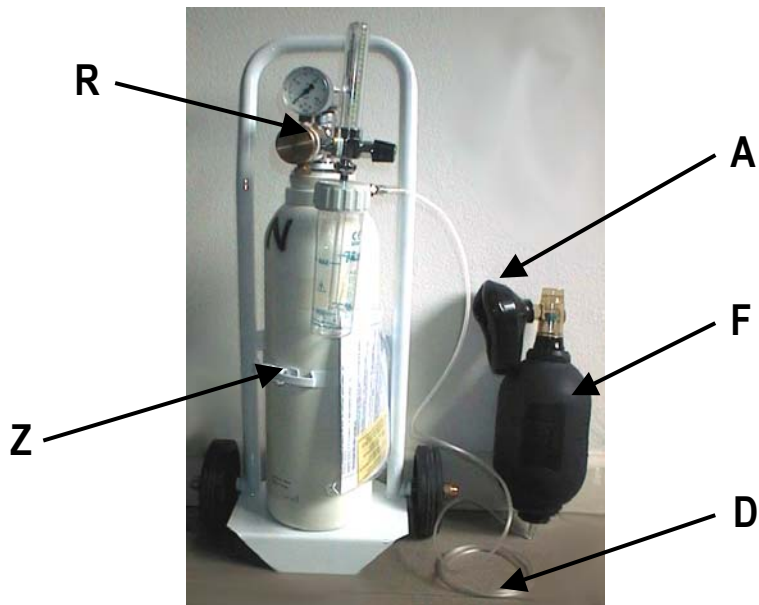
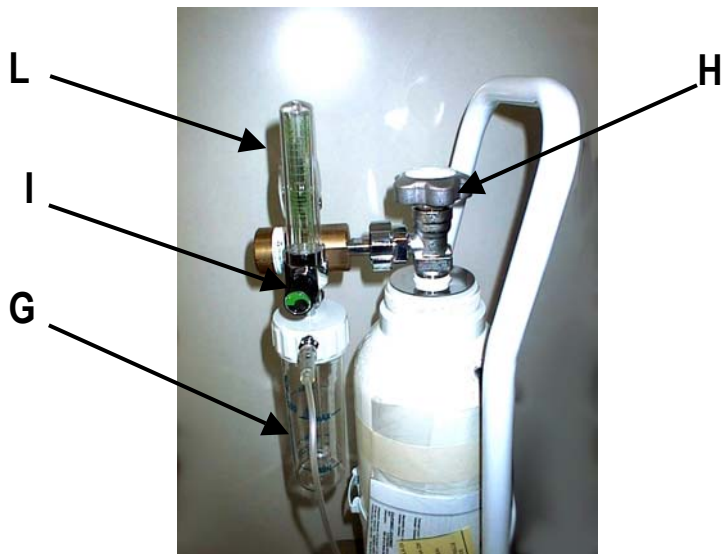
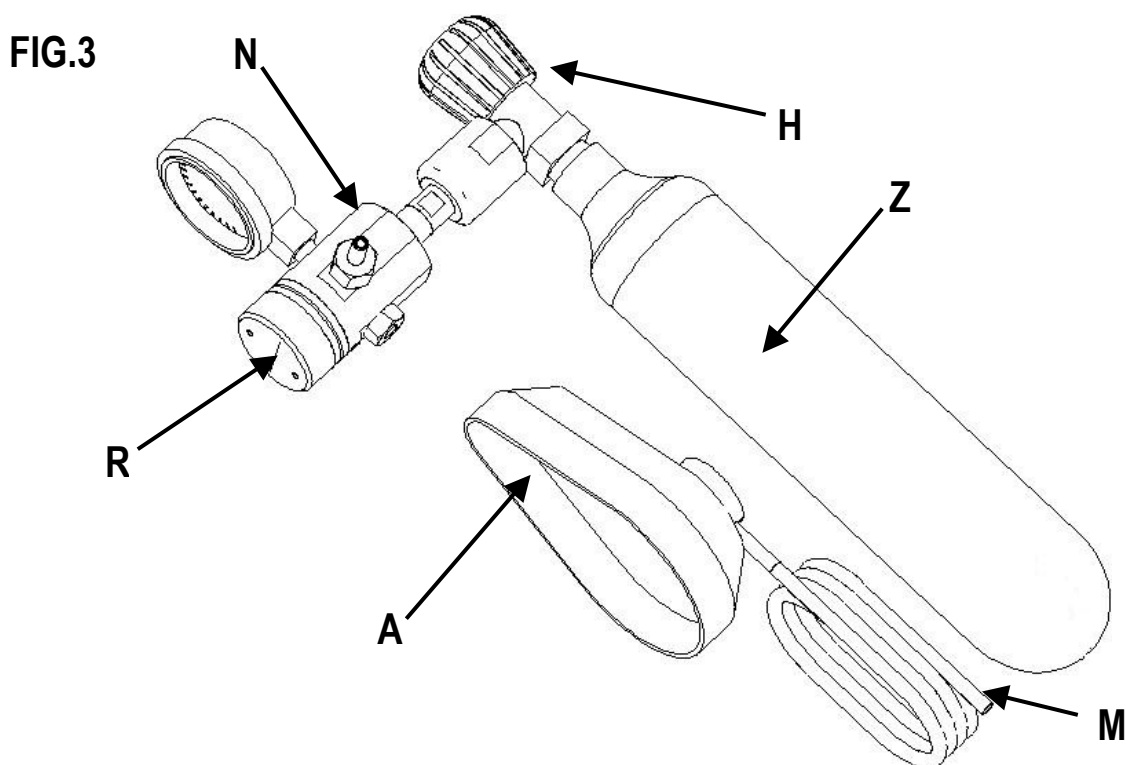

FIG.2/A



KIT DE OXIGENOTERAPIA

1. Cargar la bombona (Z) con oxígeno medical
2. Atornillar a mano el reductor (R) sobre la bombona cuidando que el manómetro esté en posición vertical (antes de proceder a esta operación hace falta leer atentamente la libreta de instrucciones del reductor R400)
3. Conectar la extremidad (M) del tubo de unión mascarilla(A) a la salida (N) del reductor R400 (Fig.3)
4. Colocar la mascarilla (A) sobre la boca del paciente siguiendo las instrucciones que lleva la mascarilla (Fig. 3).
5. Abrir el oxígeno girando el pomo de la bombola muy despacio en sentido opuesto a las agujas del reloj (Fig.3)
6. Tratar al paciente respetando las debidas normas



KIT REANIMACION

1. Cargar la bombona con el oxígeno medical
2. Atornillar a mano el reductor sobre la bombona cuidando que el manómetro esté en posición vertical (antes de proceder a esta operación hace falta leer atentamente la libreta de instrucciones del reductor R400)
3. Colocar la mascarilla (A) a la salida de la válvula del resucitador (F)
4. Conectar la extremidad (C) del tubo (D) en la junta especial (E) en la parte inferior del resucitador.
5. Introducir la extremidad (T) del tubo en la salida (N) del reductor (R) montado en la bombona (z).
6. Abrir el oxígeno girando el pomo muy despacio (H) de la bombona en el sentido contrario al de las agujas del reloj. (Fig.4)
7. Tratar el paciente respetando las debidas normas .

FIG.4

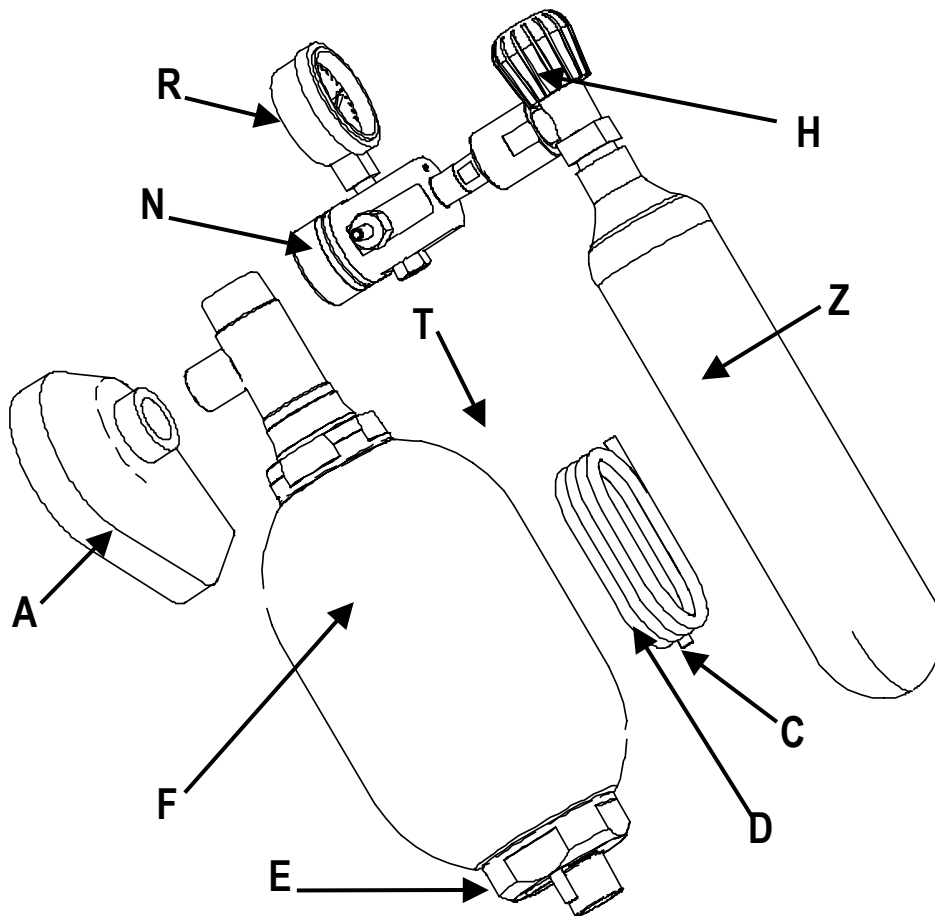

PAR 07 MANUTENCION ORDINARIA, PROGRAMADA Y EXTRAORDINARIA

Para la manutención hacemos referencia a cuanto está en el manual de las instrucciones de cada dispositivo



Leer con cuidado dichos manuales antes de la utilización o de la manutención

PAR 08 DIAGNOSTICA- BUSQUEDA DESGASTE- AVARIAS

En casos de desgastos de los dispositivos se hace referencia a cuanto está en los manuales.

PAR 09 COMPONENTES COMERCIALES, INTERCAMBIOS Y RELATIVA DOCUMENTACION

No están previstos particulares intercambios para los singulares dispositivos sino es posible comprar el singular dispositivo completo

PAR 10 ESQUEMAS

mirar las instrucciones de utilización y las imágenes

TECNO-GAZ

dental and medical equipment

TECNO-GAZ S.p.A.

Strada Cavalli N°4 • 43038 • Sala Baganza • Parma • ITALIA
Tel. +39 0521 83.39.26 r.a. Fax. +39 0521 83.33.91

www.tecnogaz.com

I

Il presente manuale deve sempre accompagnare il prodotto, in adempimento alle Direttive Comunitarie Europee. TECNO-GAZ, si riserva il diritto di apporre modifiche al presente documento senza dare alcun pre-avviso. La ditta TECNO-GAZ si riserva la proprietà del presente documento e ne vieta l'utilizzo o la divulgazione a terzi senza il proprio benessere

GB

This manual must always be kept with the product, in complying with the Directives of European Community. TECNO-GAZ reserves the right to modify the enclosed document without notice. TECNO-GAZ reserves the property of the document and forbids others to use it or spread it without its approval.

F

Ce manuel doit être gardé avec le produit, conformément aux Directives de la Communauté Européenne. TECNO-GAZ se réserve la faculté de faire des changements à ce document sans aucun préavis. TECNO-GAZ se réserve la propriété de ce document et en empêche l'utilisation ou la divulgation sans son consentement.

D

Dieses Handbuch ist nach den CEE Normen immer mit dem Produkt auszuliefern. TECNO-GAZ behält sich Änderungen an dem Dokument vor. Der Inhalt dieses Dokumentes ist urheberrechtlich geschützt. Jede weitergehende Verwendung, insbesondere jede Form der gewerblichen Nutzung sowie die Weitergabe an Dritte - auch in Teilen oder in überarbeiteter Form - ist ohne Zustimmung der Firma TECNO-GAZ untersagt.

E

Este manual debe siempre acompañar el producto, en cumplimiento a las Directivas Europeas. TECNO-GAZ, se reserva de derechos de aportar modificaciones a este documento sin ningun aviso. La empresa TECNO-GAZ se reserva la propiedad de este documento y veda el utilizzo o la divulgación a terceros sin su aprobación.